

**FESTO**

Festo AG & Co. KG

Postfach  
D-73726 Esslingen  
+49 711 347-0  
www.festo.com

## Dichteinsatz CDVI5.0

### 1. Teileliste

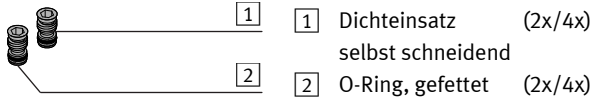

### → Hinweis

Ohne Dichteinsatz kommt es zum pneumatischen Kurzschluss.

- Stellen Sie sicher, dass die Dichteinsätze **1** an der richtigen Stelle montiert werden.

### 2. Montage

#### 2a. Bei Magnetventil CDVI5.0-MT2H-3GLS-EXT/-3OLS-EXT

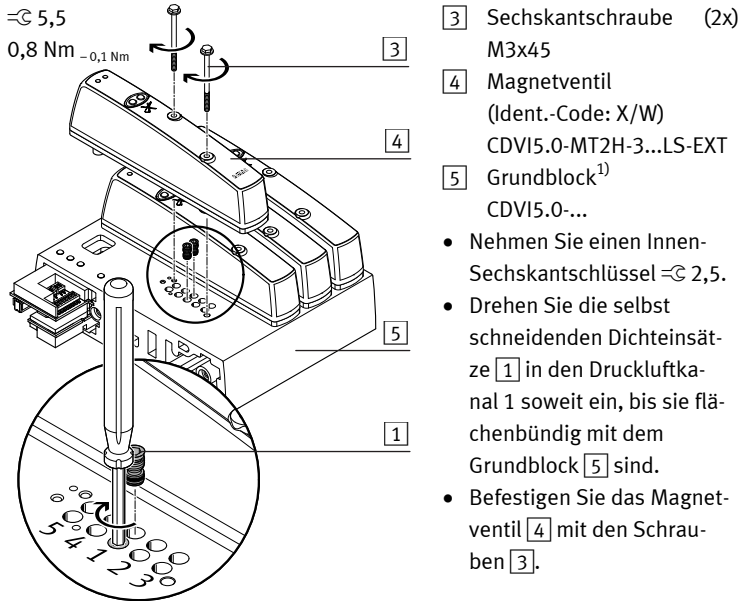

#### 2b. Bei Magnetventil CDVI5.0-MT2H-2GLS-EXT

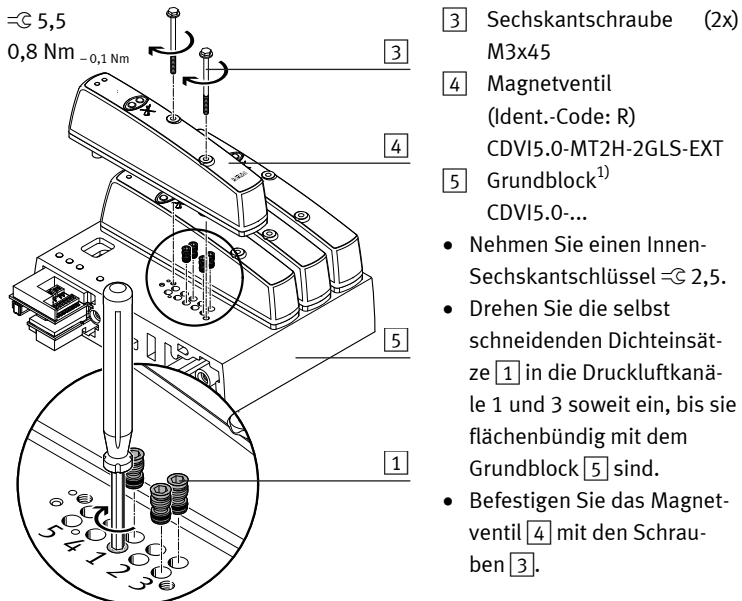

#### 2c. Bei Magnetventil CDVI5.0-MT2H-2OLS-EXT

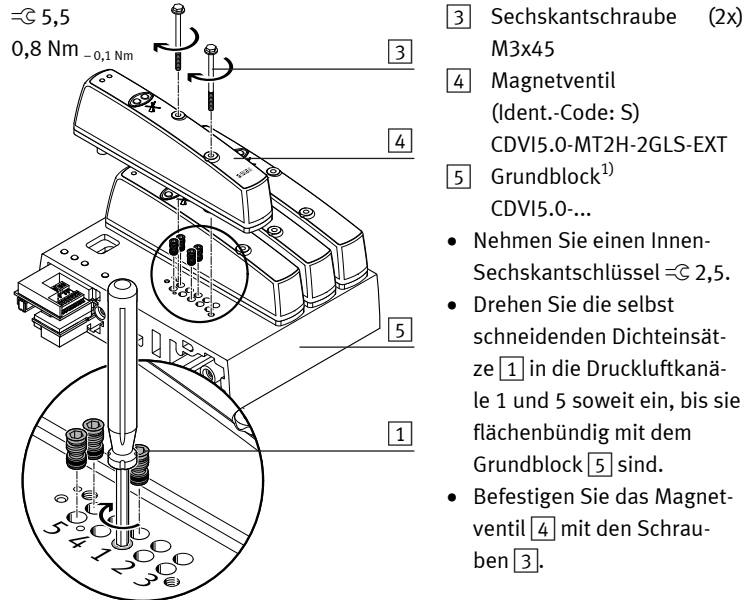

### 3. Demontage

#### → Hinweis

Beim Herausdrehen der Dichteinsätze **1** fallen Späne an! Späne im Druckluftkanal können die Komponenten zerstören.

- Stellen Sie sicher, dass keine Späne (A) beim Herausdrehen der Dichteinsätze **1** in die Öffnungen der Druckluftkanäle 1 bis 5 fallen können.

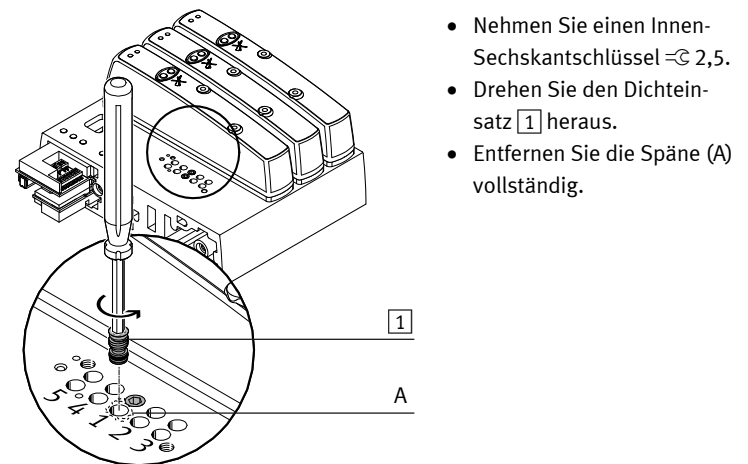

<sup>1)</sup> Das Magnetventil **4** kann auf alle Erweiterungsmodule CDVI5.0-... mit gleichem Anschlussbild montiert werden.

# FESTO

Festo AG & Co. KG

P.O. box  
73726 Esslingen, Germany  
+49 711 347-0  
www.festo.com

## Seal insert CDVI5.0

### 1. Parts list

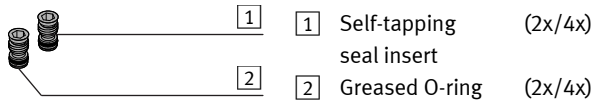

### → Note

Without a seal insert there will be a pneumatic short circuit.

- Ensure that the seal inserts **1** are fitted in the correct place.

### 2. Mounting

#### 2a. With solenoid valve CDVI5.0-MT2H-3GLS-EXT/-3OLS-EXT

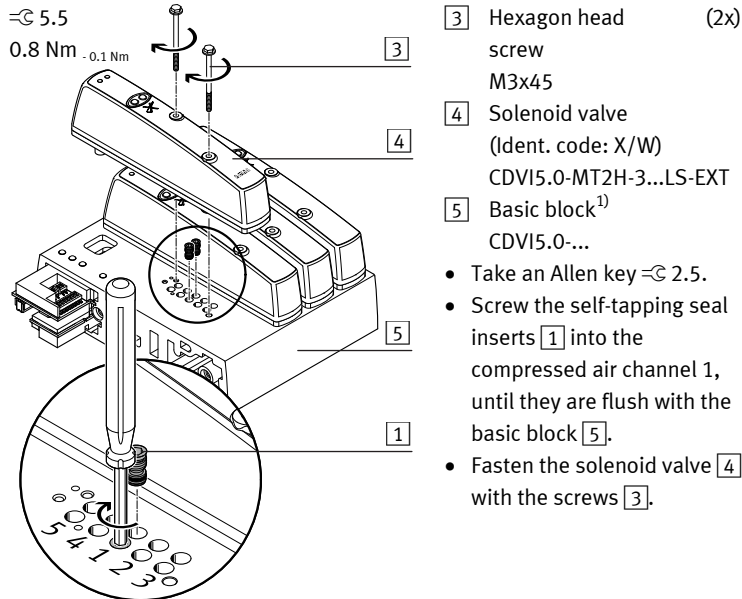

#### 2b. With solenoid valve CDVI5.0-MT2H-2GLS-EXT

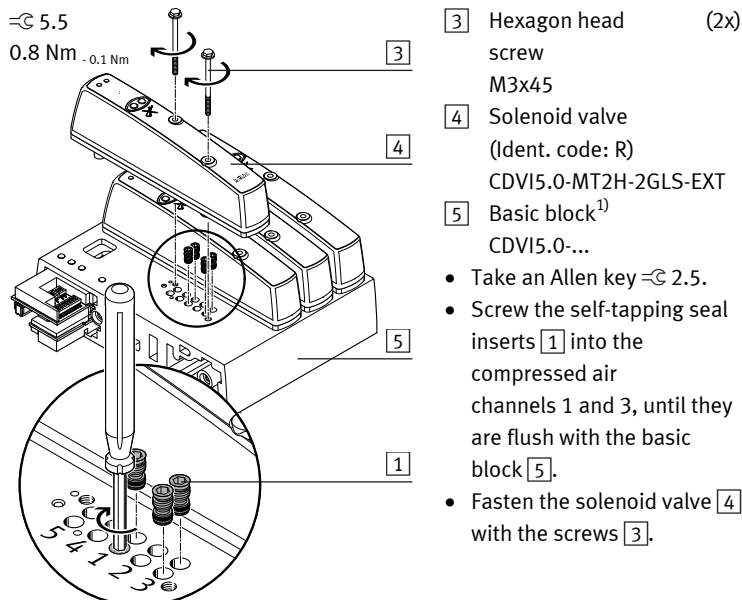

#### 2c. With solenoid valve CDVI5.0-MT2H-2OLS-EXT

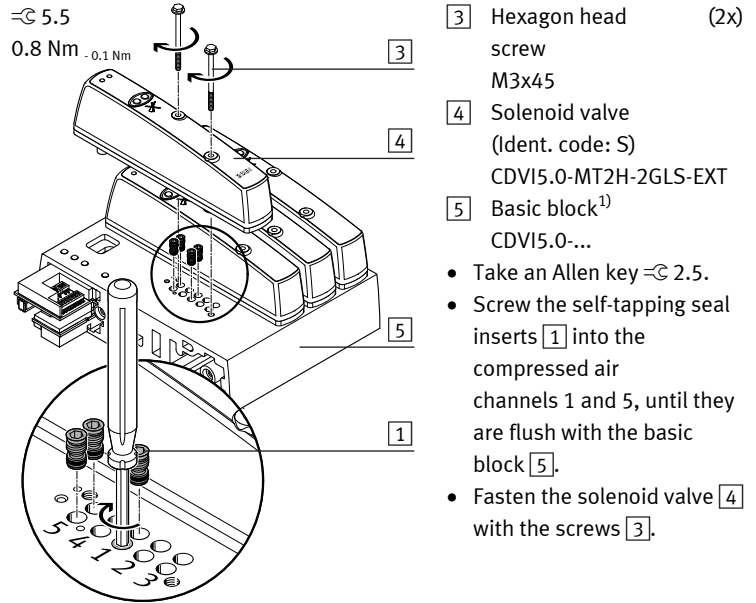

### 3. Dismantling

### → Note

When the seal inserts **1** are unscrewed, shavings will fall out! Shavings in the compressed air channel can damage the components.

- Ensure that no shavings (A) can fall into the openings of the compressed air channels 1 to 5, when the seal inserts **1** are unscrewed.

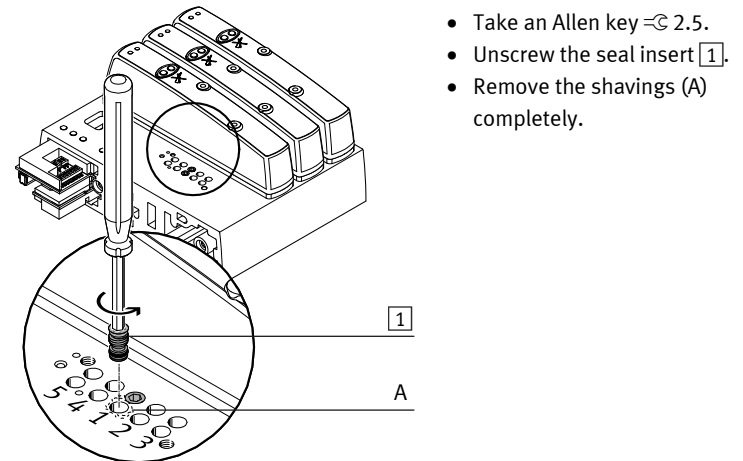

<sup>1)</sup> The solenoid valve **4** can be fitted onto all extension modules CDVI5.0-... with the same connection diagram.