

Mittenstütze EAHF-L5-...-P

FESTO

Festo AG & Co. KG

Postfach
73726 Esslingen
Deutschland
+49 711 347-0
www.festo.com

1. Teileliste

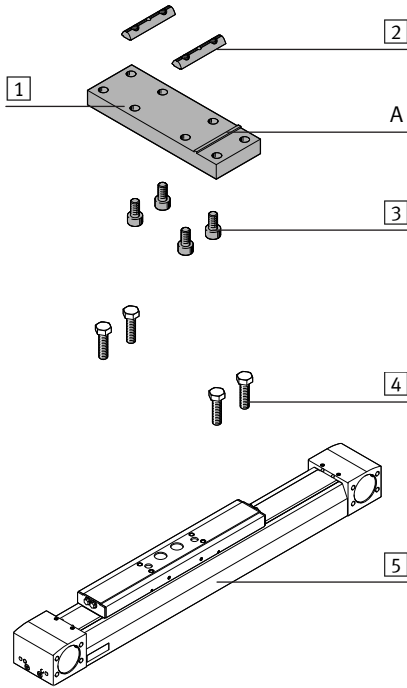

- 1 Mittenstütze (1x)
- 2 Nutenstein (2x)
- 3 Schraube (4x)
- (A) Anschlag (1x)
- Nicht im Lieferumfang:
- 4 Schraube (4x)
(→ Abschnitt 5)
- 5 Achse (1x)
z. B. EGC, ELGA, ELFA

2. Bestimmungsgemäße Verwendung

Mittenstütze EAHF-L5-...-P:
Befestigung der Achse 5 unten am Grundprofil.

3. Sicherheitshinweise und Hinweise zur Montage



Vorsicht

- Unerwartete Bewegung von Bauteilen.
Verletzung durch Schlag, Stoß, Quetschung.
- Stromversorgung vor Montagearbeiten abschalten.
 - Sicherheitshinweise beachten (→ Mitgeltende Dokumente).

→ Hinweis

- Funktionsstörung und Sachschaden durch unsachgemäße Montage.
- Anziehdrehmomente einhalten (→ Abschnitt 5).



Info

Mitgeltende Dokumente

- Bedienungsanleitung der Achse 5
- Abmessungen der EAHF und weiteres Befestigungszubehör der Achse 5
- www.festo.com/catalogue

4. Montage

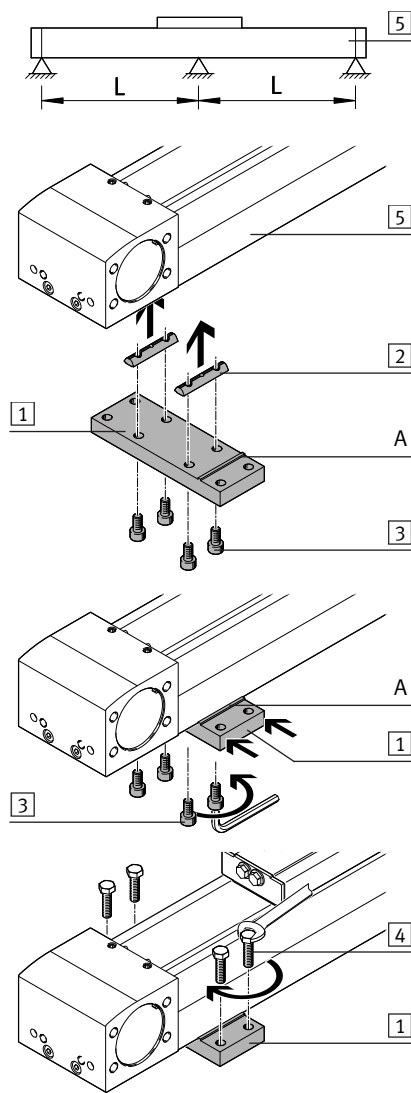

- Stützabstände L der Achse 5 ermitteln (→ Mitgeltende Dokumente).
- Nutensteine 2 an den Stützpunkten in den unteren Profalnuten der Achse 5 platzieren.
- Mittenstütze 1 mit den Schrauben 3 an den Nutensteinen 2 fixieren.
- Anschlag (A) an Profilaußen-seite anlegen.
→ Äußere Bohrungen der Mittenstütze 1 sind ausgerichtet.
- Schrauben 3 festdrehen.
- Mittenstütze 1 mit Schrauben 4 auf der Montagefläche befestigen.

5. Schraubengrößen und Anziehdrehmomente M_A ¹⁾

Info

- Schrauben 4 passend zur Einbausituation wählen.

EAHF-L5-...-P	70	80	120	150
3 Schraube	M5x10		M8x16	
	[Nm] 5,9		24	
4 Schraube	M5		M8	

¹⁾ Toleranz für Anziehdrehmomente M_A ohne Toleranzangabe $\pm 20\%$

Central support EAHF-L5-...-P

FESTO

Festo AG & Co. KG

Postfach
73726 Esslingen
Germany
+49 711 347-0
www.festo.com

1. Parts list

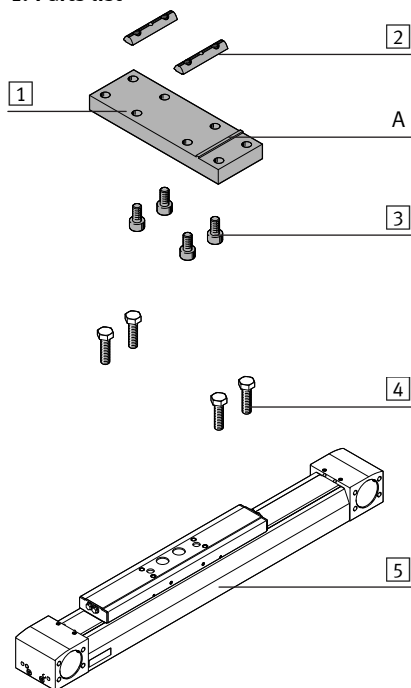

1 Central support (1x)

2 Slot nut (2x)

3 Screw (4x)

(A) Stop (1x)

Not included in delivery:

4 Screw (4x)

(→ section 5)

5 Axis (1x)

e.g. EGC,
ELGA, ELFA

4. Mounting

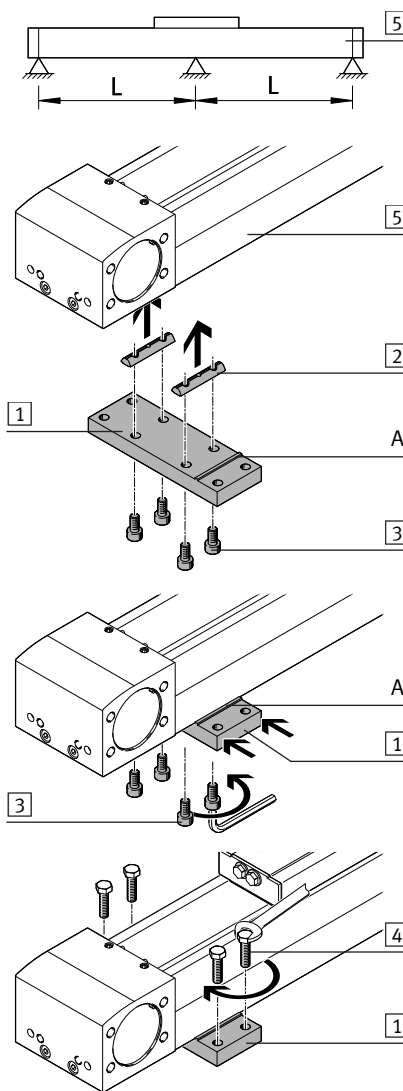

• Determine support spacing L of the axis 5 (→ other applicable documents).

• Place the slot nuts 2 onto the support points in the profile slots on the underside of the axis 5.

• Secure the central support 1 to the slot nuts 2 by using the screws 3.

• Apply the stop (A) to the outside of the profile.
→ The outer drill holes of the central support 1 are aligned.

• Tighten screws 3.

• Secure the central support 1 to the mounting surface by using the screws 4.

2. Intended use

Central support EAHF-L5-...-P:

Mounting of the axis 5 underneath the base profile.

3. Safety instructions and notes on mounting



Caution

Unexpected movement of components.

Injury due to electric shock, impact, squeezing.

- Switch off power supply before mounting work.
- Observe the safety instructions (→ other applicable documents).

→ Note

Incorrect mounting can cause malfunction and material damage.

- Observe the tightening torques (→ section 5).



Information

Other applicable documents → operating instructions of the axis 5

For dimensions of the EAHF and other mounting accessories for the axis 5

→ www.festo.com/catalogue

5. Screw sizes and tightening torques M_A ¹⁾

Information

- Select screws 4 suitable for the installation situation.

EAHF-L5-...-P	70	80	120	150
3 Screw	M5x10		M8x16	
	[Nm] 5.9		24	
4 Screw	M5		M8	

¹⁾ Tolerance for tightening torques M_A without indication of tolerance $\pm 20\%$