

FESTO

Festo AG & Co. KG

Rüter Straße 82
73734 Esslingen
Германия
+49 711 347-0
www.festo.com

Комплект адаптеров ЕАНМ-Е17-U

1. Параллельно действующая документация

 Вся доступная документация на изделие → www.festo.com/pk

Соблюдайте требования параллельно действующей документации:

→ Описание линейного портала **4**.

2. Безопасность

- Перед выполнением монтажных работ отключите электропитание и подачу сжатого воздуха.
- Соблюдайте моменты затяжки (→ Таблица).
- Избегайте столкновения монтируемого элемента с линейным порталом **4**.
- Учитывайте дополнительный вес монтируемого элемента при расчете параметров линейного портала **4**.
- Зафиксируйте винты **2** фиксатором резьбы **3**.
- Соблюдайте указания, приведенные в паспорте безопасности производителя фиксатора резьбы **3**.

3. Использование по назначению

Комплект адаптеров ЕАНМ-Е17-У:

Держатель для крепления монтируемых элементов (распределителей, вакуумных генераторов и пр.) с обратной стороны привода оси Z линейного портала **4**.

Крепежные отверстия для монтируемых элементов сверлятся там, где это необходимо.

4. Комплект поставки

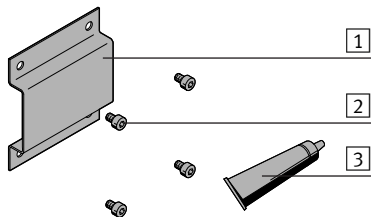

- 1** Держатель (1x)
- 2** Винт (4x)
- 3** Фиксатор резьбы (1x)
LOCTITE 243

5. Не входит в комплект поставки

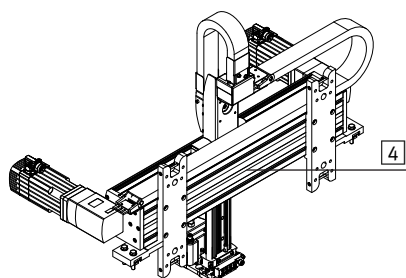

- 4** Линейный портал (1x)
ЕХСТ

6. Монтаж

- Просверлите крепежные отверстия для монтируемых элементов в держателе **1**.

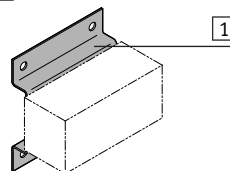

- Надежно закрепите монтируемый элемент на держателе **1**.

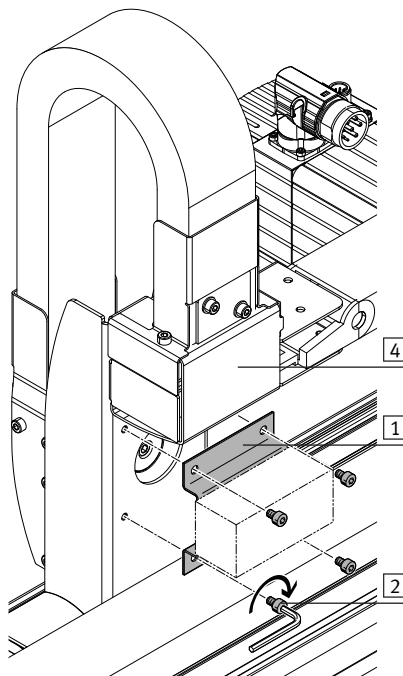

- Закрепите держатель **1** с обратной стороны привода оси Z линейного портала **4** посредством винтов **2**.

7. Размеры винтов и моменты затяжки M_A ¹⁾

ЕАНМ-Е17-У-	15	30	100
2 Винт	M4x6	M5x8	
M_A	[Нм] 2,9	5,9	

¹⁾ Допуск для моментов затяжки M_A без указания допуска ± 20 %