

# НАБОР МОНТАЖНЫЙ ЕНАМ-Е20-40

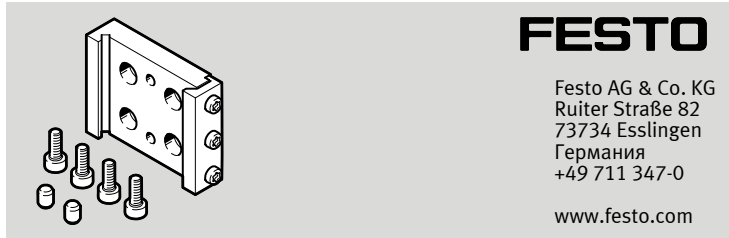

Инструкция | Монтаж

8080688  
2017-12  
[8080695]



Перевод оригинального руководства по эксплуатации

## 1 Параллельно действующая документация

- Вся доступная документация на изделие → [www.festo.com/pk](http://www.festo.com/pk).
- Соблюдайте требования параллельно действующей документации:
  - Инструкция к комплекту адаптеров ЕНАМ-Е20-40-Е...
  - Инструкция к поворотно-захватному блоку ЕНМД-40

## 2 Безопасность

### 2.1 Указания по технике безопасности

- Перед монтажными работами: отключите электропитание.
- Зафиксируйте винтовые соединения клеем-фиксатором для резьбы.
- Соблюдайте моменты затяжки. Моменты затяжки → 5 Размеры винтов и моменты затяжки.

### 2.2 Использование по назначению

Крепление поворотно-захватного блока ЕНМД-40 на одном из следующих координатных Z-приводов [7]:

Комплект адаптеров [6]	Координатный Z-привод [7]
ЕНАМ-Е20-40-Е9	EGSK-20 EGSK-26
ЕНАМ-Е20-40-Е8	EGSL-BS-35 EGSL-BS-45
ЕНАМ-Е20-40-Е19	EGSC-BS-...-25 EGSC-BS-...-32

Tab. 1 Использование по назначению

## 3 Обзор продукции

### 3.1 Обзор поставки

#### 3.1.1 Комплект поставки

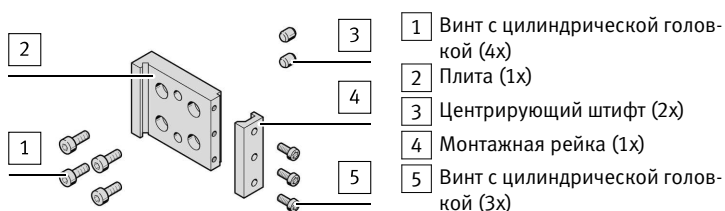

Fig. 1

#### 3.1.2 Не входит в комплект поставки

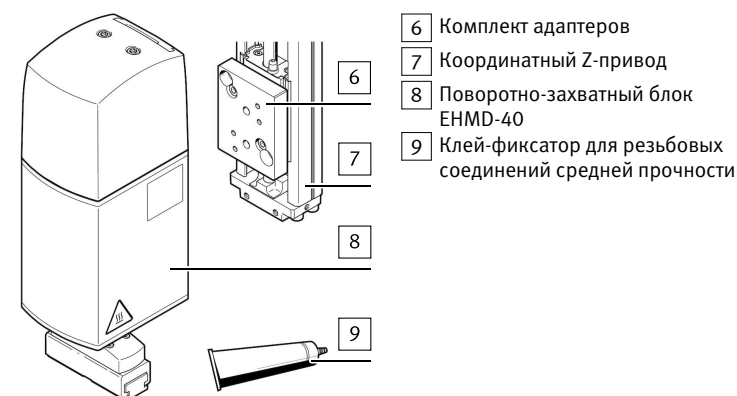

Fig. 2

## 3.2 Функция

Крепление устанавливается между поворотно-захватным блоком [8] и комплектом адаптеров [6]. Поворотно-захватный блок [8] закрепляется посредством зажима “ласточкин хвост”. Благодаря этому обеспечивается легкая юстировка поворотно-захватного блока [8] в направлении Z.

## 4 Монтаж

### 4.1 Подготовка

- Установите подходящий комплект адаптеров [6] на координатный Z-привод [7] → 1 Параллельно действующая документация.

### 4.2 Монтаж

#### Установка крепления на комплект адаптеров

Количество винтов с цилиндрической головкой [1] для крепления плиты [2] варьируется в зависимости от комплекта адаптеров [6]:

Крепление	Комплект адаптеров [6]	Количество винтов с цилиндрической головкой [1]
ЕНАМ-Е20-40	ЕНАМ-Е20-40-Е8	4
	ЕНАМ-Е20-40-Е9	2
	ЕНАМ-Е20-40-Е19	2

Tab. 2 Количество винтов с цилиндрической головкой

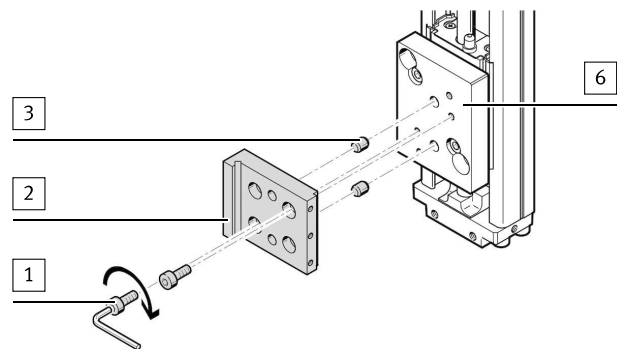

Fig. 3

- Установите плиту [2] центрирующими штифтами [3] на комплект адаптеров [6].
- Закрутите винты с цилиндрической головкой [1].

#### Фиксация монтажной рейки для зажима “ласточкин хвост”

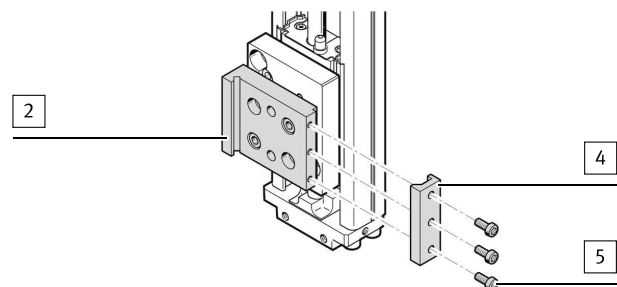

Fig. 4

- Зафиксируйте монтажную рейку [4] при помощи винтов с цилиндрической головкой [5] на плите [2].

## Установка поворотного-захватного блока в крепление

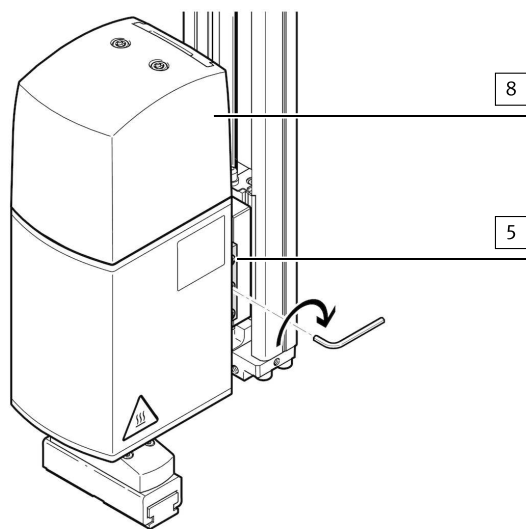

Fig. 5

1. Установите поворотный-захватный блок [8] в зажим “ласточкин хвост” крепления.
2. Закрутите винты с цилиндрической головкой [5].

### 5 Размеры винтов и моменты затяжки

	[1]	[Н·м]	[5]	[Н·м]
ЕНАМ-Е20-40	M3x8	1,2 ± 20 %	M2,5x6	0,6 ± 30 %

Tab. 3 Размеры винтов и моменты затяжки