

1. Teilleiste

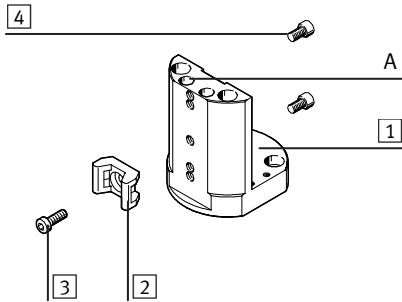

- 1 Adapter
HAPG-...
(siehe Tabelle).
- 2 Halter¹⁾
IPM-EE-...
- 3 Zylinderschraube (1x)¹⁾
- 4 Zylinderschraube (2x)²⁾
Nicht im Lieferumfang:
- 5 Führungsschiene des
Handlingmoduls
HSP-... / HSW-...

Bestimmungsgemäß wird der Adapterbausatz an der Führungsschiene **5** montiert. Der Adapter **1** dient als Schnittstelle zu ausgewählten Festo-Produkten. Die Bohrungen A dienen zur Schlauchdurchführung. Der Halter¹⁾ **2** dient zur Führung der statischen Kabel mit Kabelbindern.

2. Anzugsdrehmomente der Schrauben M_{Amax}

Adapter 1	Handling- modul	Schrauben 3	M_{Amax} in Nm	Schrauben 4	M_{Amax} in Nm
HAPG-69	HSW-10	-	-	M3x8	1,2
HAPG-70-B	HSP-12	M4x12	0,8	M3x8	1,2
HAPG-71-B	HSP-12, HSP-16 HSW-16	M4x12 ¹⁾	0,8	M4x8 M4x12 ²⁾	3
HAPG-72-B	HSP-25	M4x12	0,8	M4x10	3

1) Bei HAPG-69 ist der Halter **2** nicht vorhanden. Beim Handlingmodul HSW-... in Kombination mit dem Installationsbausatz MKRP-5/6 ist der Halter **2** an dieser Stelle nicht erforderlich.

2) Bei HAPG-71-B dient die längere Schraube **4** (M4x12) nur zur Befestigung an HSW-16.

Montageanleitung (de)
699 383 / 2006-02a

FESTO

Festo AG & Co. KG

Postfach
73726 Esslingen
++49/(0)711/347-0
www.festo.com

Adapterbausätze HAPG-69/70/71/72-..

3. Montage

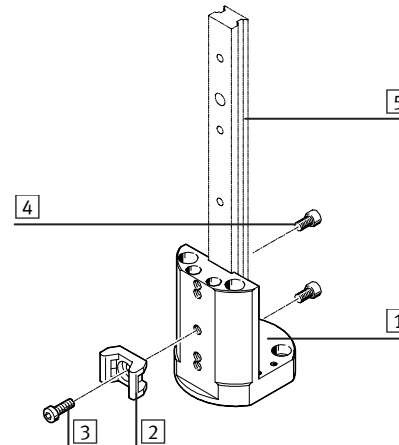

- Montieren Sie den Adapter **1** an der Führungsschiene **5** wie abgebildet.
- Achten Sie darauf, dass die Führungsschiene **5** unten nicht übersteht.
- Beachten Sie das zulässige Anzugsdrehmoment (siehe Tabelle).
- Drehen Sie die Schrauben²⁾ **4** fest.

1. Parts list

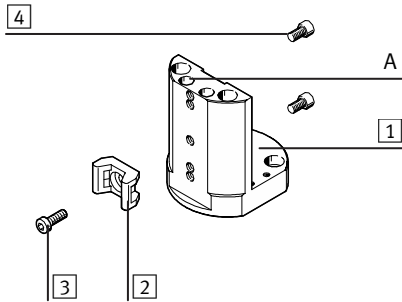

- 1 Adapter
HAPG-...
(see table).
 - 2 Holder¹⁾
IPM-EE-...
 - 3 Socket head screw (1x)¹⁾
 - 4 Socket head screw (2x)²⁾
- Not included in delivery:
- 5 Guide rail of handling
module
HSP-... / HSW-...

Adapter kit has been designed for fitting onto guide rail [5]. Adapter [1] serves as interface for selected Festo products. Holes A are for passing through the tubing. Holder¹⁾ [2] serves for passing through the static cable with cable binders.

2. Tightening torques of screws M_{Amax}

Adapter [1]	Handling module	Screws [3]	M_{Amax} in Nm	Screws [4]	M_{Amax} in Nm
HAPG-69	HSW-10	-	-	M3x8	1,2
HAPG-70-B	HSP-12	M4x12	0,8	M3x8	1,2
HAPG-71-B	HSP-12, HSP-16 HSW-16	M4x12 ¹⁾	0,8	M4x8 M4x12 ²⁾	3
HAPG-72-B	HSP-25	M4x12	0,8	M4x10	3

1) There is no holder [2] on HAPG-69. With handling module HSW-... in combination with installation kit MKRP-5/6 holder [2] is not necessary in this position.

2) With HAPG-71-B the longer screw [4] (M4x12) serves only for fastening to HSW-16.

Assembly instructions (en)
699 383 / 2006-02a

FESTO

Festo AG & Co. KG

Postfach
73726 Esslingen
++49/(0)711/347-0
www.festo.com

Adapter kits HAPG-69/70/71/72-..

3. Fitting

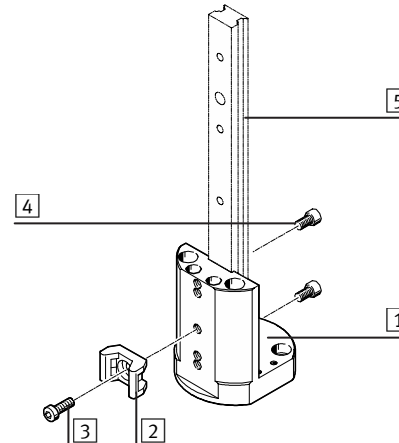

- Mount the adapter [1] on the guide rail [5] as shown.
- Make sure that the guide rail [5] does not project out below.
- Note the permitted tightening torque (see table).
- Tighten screws [4].