

Montageübersicht HM...63...

FESTO

Festo AG & Co. KG

Postfach
D-73726 Esslingen
++49/(0)711/347-0
www.festo.com

1. Linienportal

1a. Montagereihenfolge

- Montieren Sie die Bausätze bzw. Auflageprofile nach folgender Reihenfolge.
- Lesen Sie dazu die Montageanleitungen der entsprechenden Bausätze bzw. Auflageprofile.
- Beachten Sie, dass je nach Portal, nicht alle Bausätze benötigt werden.

1	Grundbausatz	HMVD-LP-DL63
2	Adapterbausatz	HMVA-63 ¹⁾ oder
	Profilbefestigung	MUC-50 oder MUC-63
3	Y-Achse ¹⁾	
4	Auflageprofil	HMIA-E07
5	Verbindungsbausatz	HMVO-POT-2
6	Wegmesssystem	MLO-POT-...-TLF
7	Verbindungsbausatz	HMVO-POT-DL63
8	Befestigungsbausatz	BB-TLF-DGPL-50-1-B oder BB-TLF-DGPL-63-1-B
9	Befestigungsbausatz	HMVW-SPC-2 oder HMVW-SPC-3
10	Adapterbausatz	HMVS-DL63
11	Installationsbausatz	HMIY-LP-E07
12	Installationsbausatz	HMIW-E05/E07
13	Grundbausatz ²⁾	HMVZ-8 oder HMVZ-9
14	Z-Achse ²⁾	
15	Befestigungsbausatz	HMIZW-E05/E07-DL40/63
16	Justierbausatz	HMVE

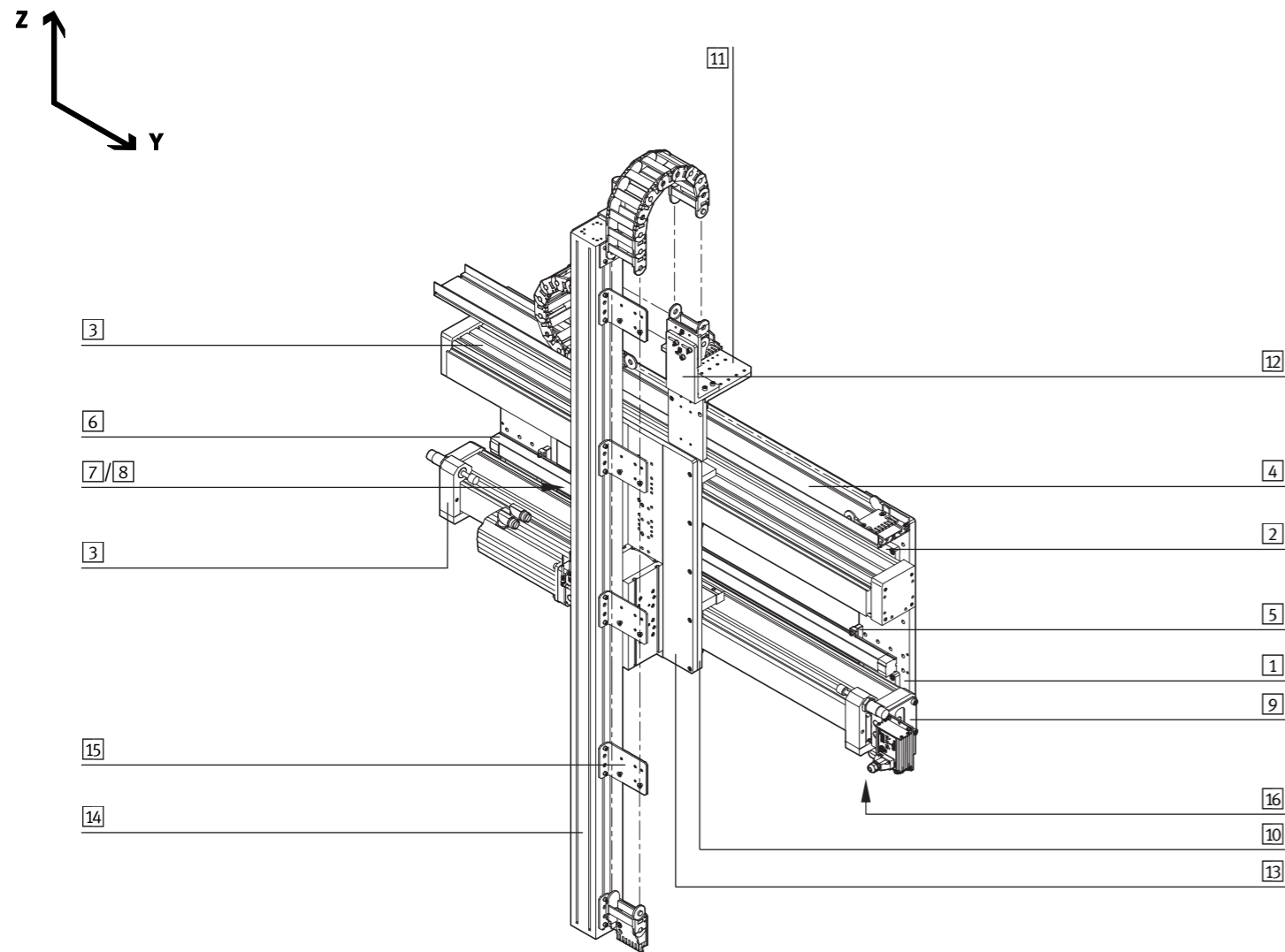

¹⁾ Bei Verwendung von Adapterbausätzen HMVA-63, diese vorab mit Y-Achsen verbinden.

2. Raumportal

2a. Montagereihenfolge

- Montieren Sie die Bausätze bzw. Auflageprofile nach folgender Reihenfolge.
- Lesen Sie dazu die Montageanleitungen der entsprechenden Bausätze bzw. Auflageprofile.
- Beachten Sie, dass je nach Portal, nicht alle Bausätze benötigt werden.

1	Mittenstütze	MUP-63
2	Installationsbausatz	HMIXB-RP/FP-2
3	X-Achse	
4	Auflageprofil	HMIA-E07 oder HMIA-E10
5	Befestigungswinkel	HMVW-DL63-2
6	Säule	HMBS-80/80-X
7	Auflageprofil	HMIA-E07
8	Versteifungsplatte	HMVD-DL40/63
9	Installationsbausatz	HMIX-RP/FP-E07/E10
10	Grundbausatz	HMVD-RP/FP-DL63
11	Adapterbausatz	HMVA-63 ¹⁾ oder
	Profilbefestigung	MUC-50 oder MUC-63
12	Y-Achse ¹⁾	
13	Adapterbausatz	HMVS-DL63
14	Installationsbausatz	HMIY-RP/FP-E07
15	Installationsbausatz	HMIW-E05/E07
16	Grundbausatz ²⁾	HMVZ-8 oder HMVZ-9
17	Z-Achse ²⁾	
18	Befestigungsbausatz	HMIZW-E05/E07-DL40/63

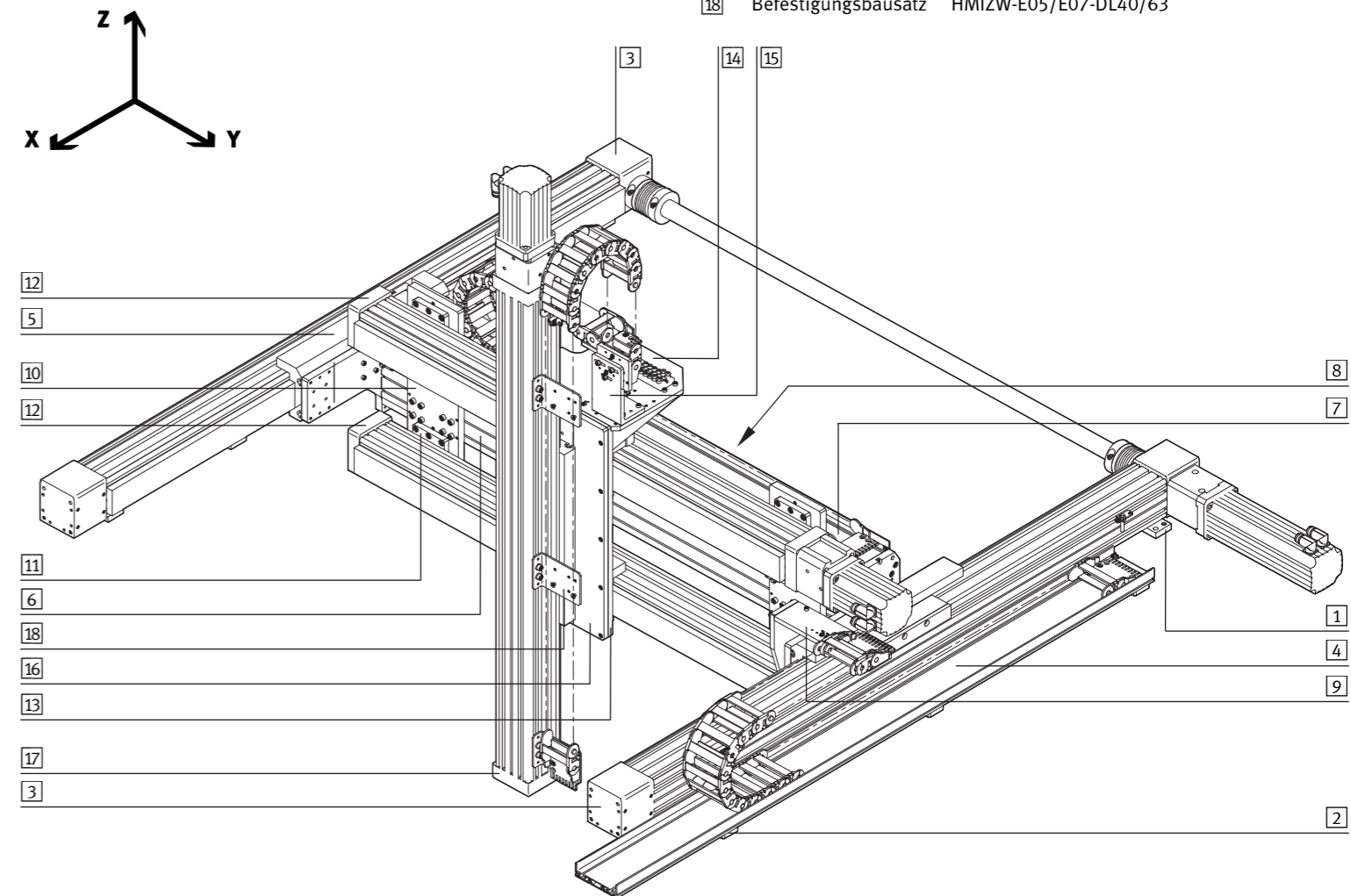

²⁾ Grundbausatz HMVZ-... und Z-Achse vorab verbinden.

Assembly overview HM...63...

FESTO

Festo AG & Co. KG

Postfach
D-73726 Esslingen
++49/(0)711/347-0
www.festo.com

1. Linear gantry

1a. Assembly sequence

- Assemble the kits or support profiles in the following sequence.
- Refer to the assembly instructions for the relevant kits or support profiles to this end.
- Please note that, depending on the gantry, not all kits may need to be used.

1	Basic kit	HMVD-LP-DL63
2	Adapter kit	HMVA-63 ¹⁾ or
	Profile mounting	MUC-50 or MUC-63
3	Y-axis ¹⁾	
4	Support profile	HMIA-E07
5	Connecting kit	HMVO-POT-2
6	Displacement encoder	MLO-POT-...-TLF
7	Connecting kit	HMVO-POT-DL63
8	Mounting kit	BB-TLF-DGPL-50-1-B or BB-TLF-DGPL-63-1-B
9	Mounting kit	HMVW-SPC-2 or HMVW-SPC-3
10	Adapter kit	HMVS-DL63
11	Installation kit	HMIY-LP-E07
12	Installation kit	HMIW-E05/E07
13	Basic kit ²⁾	HMVZ-8 or HMVZ-9
14	Z-axis ²⁾	
15	Mounting kit	HMIZW-E05/E07-DL40/63
16	Adjusting kit	HMVE

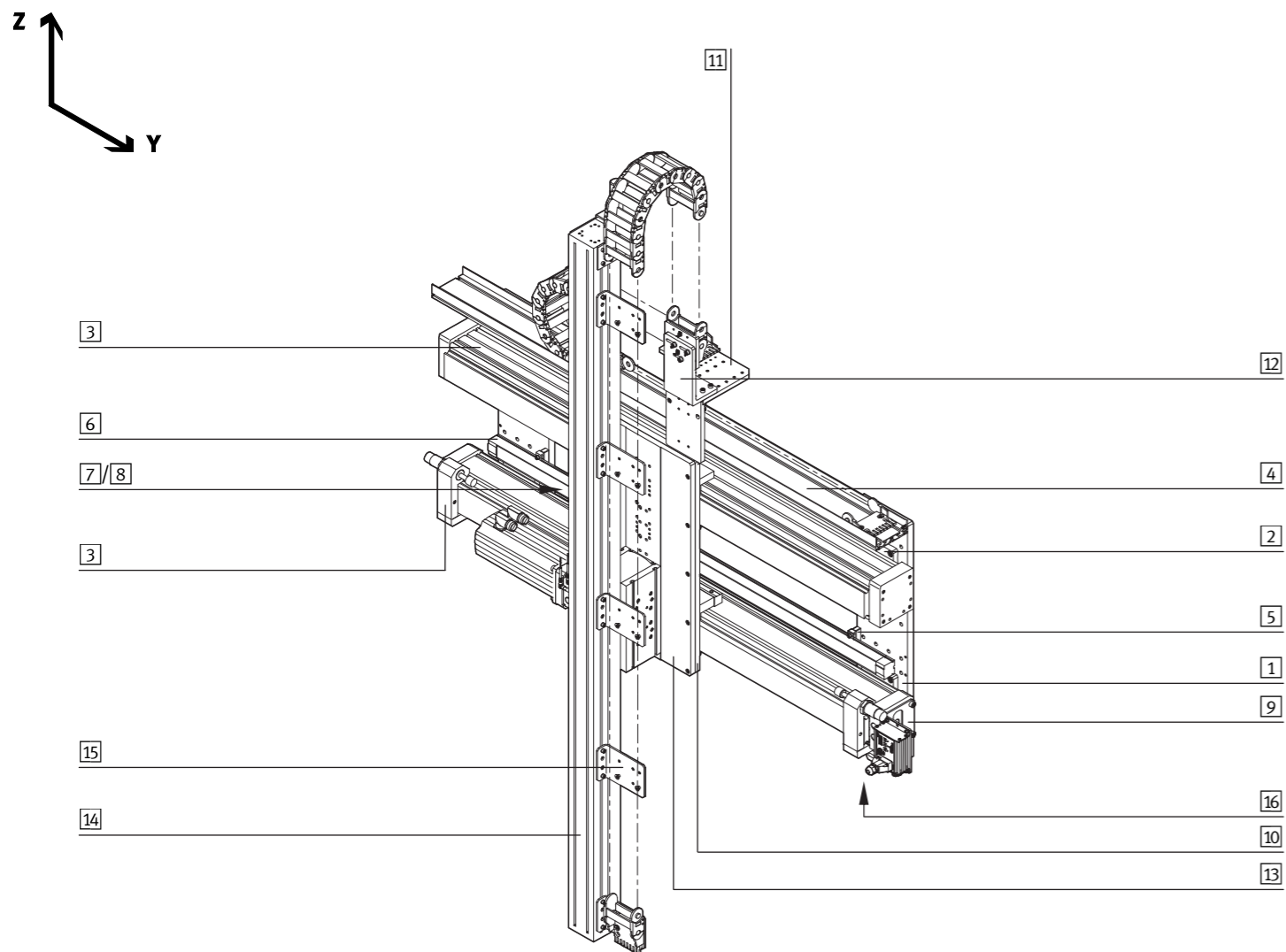

¹⁾ If adapter kits HMVA-63 are used, connect them first with Y-axes.

2. 3D gantry

2a. Assembly sequence

- Assemble the kits or support profiles in the following sequence.
- Refer to the assembly instructions for the relevant kits or support profiles to this end.
- Please note that, depending on the gantry, not all kits may need to be used.

1	Central support	MUP-63
2	Installation kit	HMIXB-RP/FP-2
3	X-axis	
4	Support profile	HMIA-E07 or HMIA-E10
5	Mounting bracket	HMVW-DL63-2
6	Column	HMBS-80/80-X
7	Support profile	HMIA-E07
8	Reinforcing plate	HMVD-DL40/63
9	Installation kit	HMIX-RP/FP-E07/E10
10	Basic kit	HMVD-RP/FP-DL63
11	Adapter kit	HMVA-63 ¹⁾ or
	Profile mounting	MUC-50 or MUC-63
12	Y-axis ¹⁾	
13	Adapter kit	HMVS-DL63
14	Installation kit	HMIY-RP/FP-E07
15	Installation kit	HMIW-E05/E07
16	Basic kit ²⁾	HMVZ-8 or HMVZ-9
17	Z-axis ²⁾	
18	Mounting kit	HMIZW-E05/E07-DL40/63

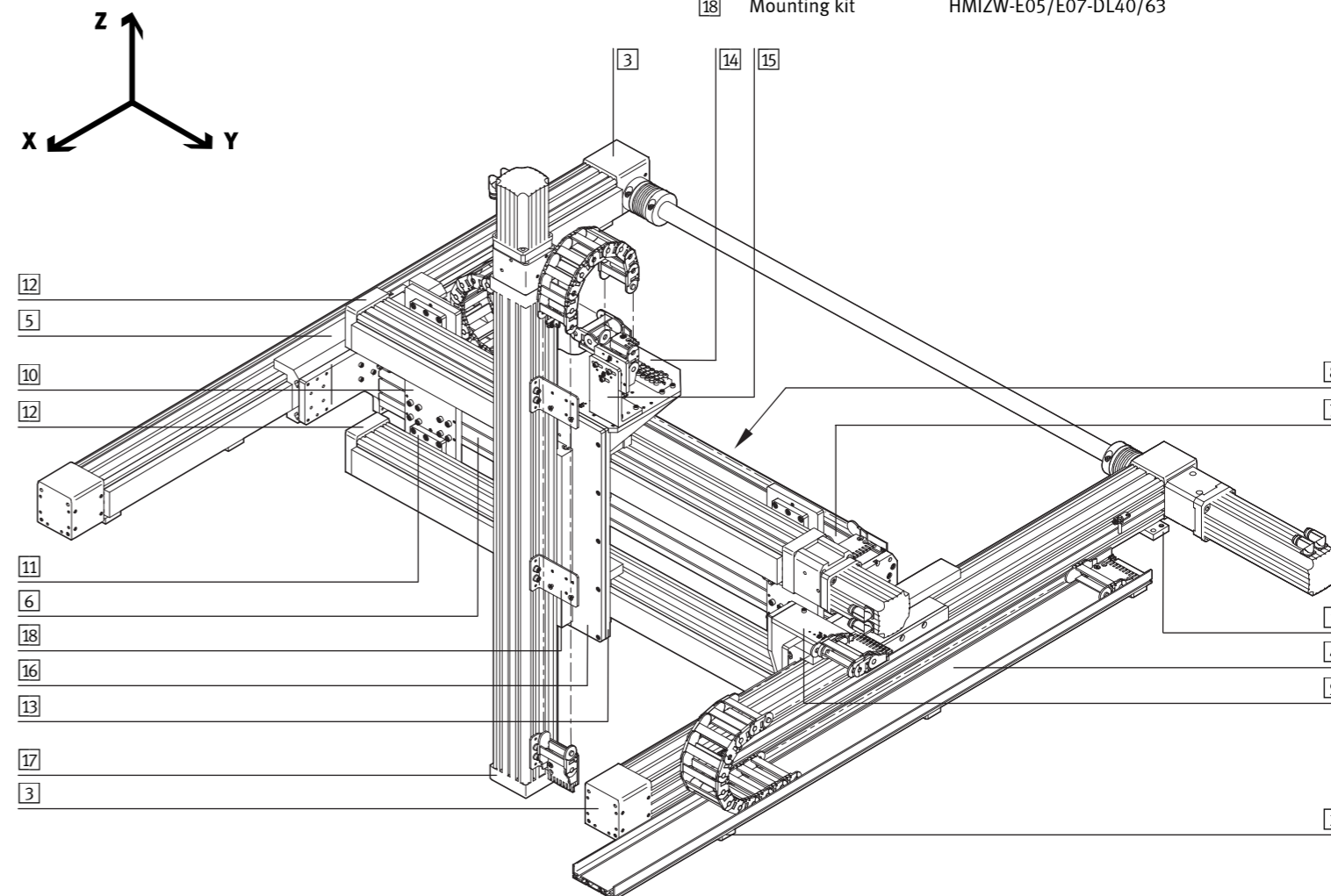

²⁾ First connect basic kit HMVZ-... and Z-axis.