

Verbindungsbausatz HMVY-4/-5

FESTO

Festo AG & Co. KG

Postfach
D-73726 Esslingen
++49/(0)711/347-0
www.festo.com

1. Verbindungsbausatz

1a. HMVY-4/-5

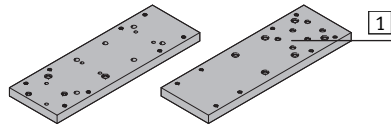

- 1 Verbindungsbausatz (1x)
HMVY-4/-5
(→ Tabelle).

Nicht im Lieferumfang:

- 2 Y-Achse (1x)
(→ Tabelle).
3 Verbindungsbausatz (2x)
HMBV-ND

1b. Montagebeispiel

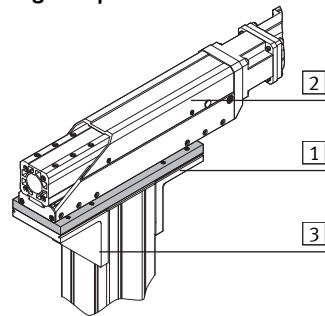

Bestimmungsgemäß dient der Verbindungsbausatz 1 zum Befestigen der Y-Achse 2 auf den Verbindungsbausatz 3 beim Aufbau von Pick & Place-Systemen.

→ Hinweis

- Beachten Sie, dass nur Befestigungskombinationen aus der Tabelle zulässig sind.
- Halten Sie die zulässigen Anziehdrehmomente ein. (→ Tabelle).

i Info

- Der Bausatz 1 enthält alle maximal erforderlichen Befestigungselemente.
- Beachten Sie, dass bei einigen Kombinationen Befestigungselemente übrig bleiben.
 - Montieren Sie den Bausatz 1 immer zuerst an die Y-Achse 2.

2 Y-Achse	EGSA-		EGSL-		
	50	60	45	55	75
1 Bausatz	HMVY-4		HMVY-5		
3 Verbindungsbausatz	HMBV-ND		HMBV-ND		
Bild	1	2	3	4	
	M _A ¹⁾ [Nm]				
A Zylinderschraube nach DIN 912					
M4x12	3	8x			
M5x14	6		6x	6x	
M6x16	10		8x		6x
B Zentrierhülse					
ZBH-7		2x		2x	2x
ZBH-9			2x		2x
C Zylinderschraube nach DIN 912					
M5x16	6	8x	8x	8x	8x
D Zentrierhülse					
ZBH-9				2x	2x

2. Montage bei HMVY-4

- Wählen Sie die Befestigungselemente (Schrauben usw.) für Ihre Kombination (→ Tabelle).
- Beachten Sie die Bildzuordnung für Ihre Kombination (→ Tabelle).

Bild 1

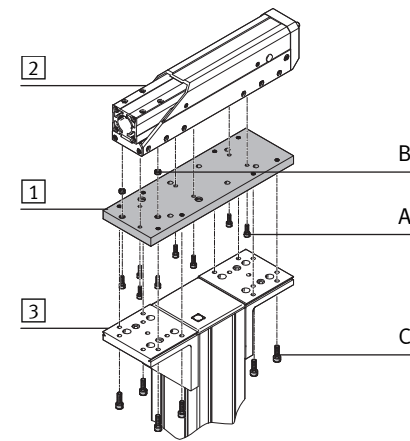

- 1 Verbindungsbausatz
HMVY-4
2 Auslegerachse
EGSA-50
3 Verbindungsbausatz
HMBV-ND

Bild 2

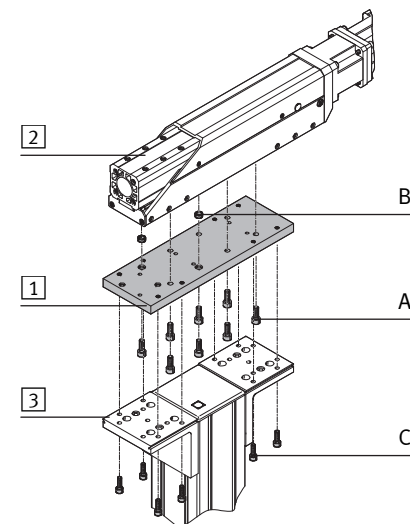

- 1 Verbindungsbausatz
HMVY-4
2 Auslegerachse
EGSA-60
3 Verbindungsbausatz
HMBV-ND

3. Montage bei HMVY-5

- Wählen Sie die Befestigungselemente (Schrauben usw.) für Ihre Kombination (→ Tabelle).
- Beachten Sie die Bildzuordnung für Ihre Kombination (→ Tabelle).

Bild 3

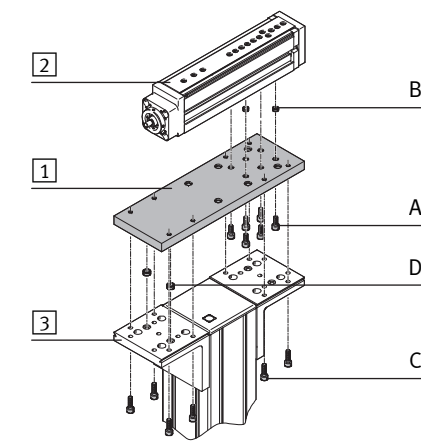

- 1 Verbindungsbausatz
HMVY-5
2 Mini-Schlitten
EGSL-45/-55
3 Verbindungsbausatz
HMBV-ND

Bild 4

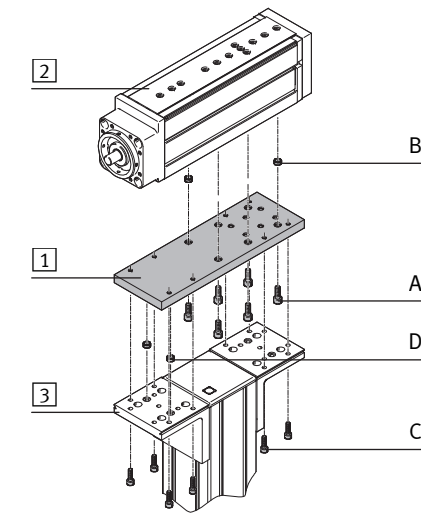

- 1 Verbindungsbausatz
HMVY-5
2 Mini-Schlitten
EGSL-75
3 Verbindungsbausatz
HMBV-ND

¹⁾ Toleranzen für nicht tolerierte Anziehdrehmomente M_A
M_A > 1 Nm: ± 20%

Connecting kit HMYV-4/-5

FESTO

Festo AG & Co. KG

Postfach
D-73726 Esslingen
++49/(0)711/347-0
www.festo.com

1. Connecting kit 1a. HMYV-4/-5

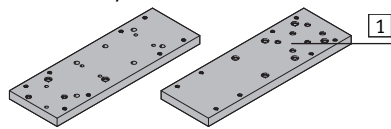

1 Connecting kit (1x)
HMYV-4/-5
(→Table).

Not included in scope of
delivery:

2 Y-axis (1x)
(→Table).

3 Connecting kit (2x)
HMBV-ND

1b. Assembly example

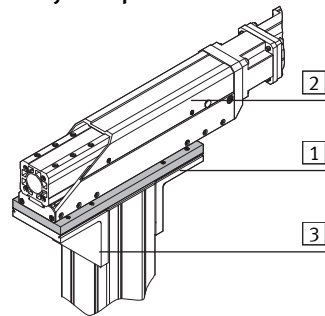

The connecting kit 1 is in-
tended for fastening the Y-axis
onto connecting kit 3 when
setting up pick & place sys-
tems.

→ Note

- Note that only the mounting combinations shown in the table are per-
missible.
- Maintain the permitted tightening torques. (→Table).

i Information

The kit 1 includes the maximum required amount of mounting attach-
ments.

- Please note that mounting components may be left over with some com-
binations.
- Always mount the kit 1 on the Y-axis 2 first.

2 Y-axis	EGSA-		EGSL-		
	50	60	45	55	75
1 Kit	HMYV-		HMYV-		
	4		5		
3 Connecting kit	HMBV-ND		HMBV-ND		
Fig.	1	2	3	4	
	M _A ²⁾ [Nm]				
A Socket head screw to DIN 912					
M4x12	3	8x			
M5x14	6			6x	6x
M6x16	10		8x		6x
B Centring sleeve					
ZBH-7		2x		2x	2x
ZBH-9			2x		2x
C Socket head screw to DIN 912					
M5x16	6	8x	8x	8x	8x
D Centring sleeve					
ZBH-9				2x	2x

²⁾ Tolerance for non-toleranced tightening torques M_A
M_A > 1 Nm: ±20%

2. Assembly with HMYV-4

- Select the mounting components (screws etc.) for your combination
(→Table).
- Observe the reference figures/illustrations for your combination (→Table).

Fig. 1

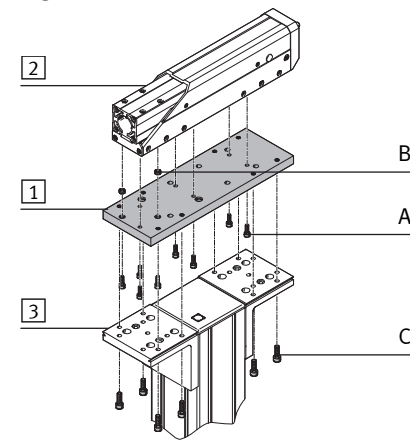

- 1 Connecting kit
HMYV-4
- 2 Cantilever axis
EGSA-50
- 3 Connecting kit
HMBV-ND

Fig. 2

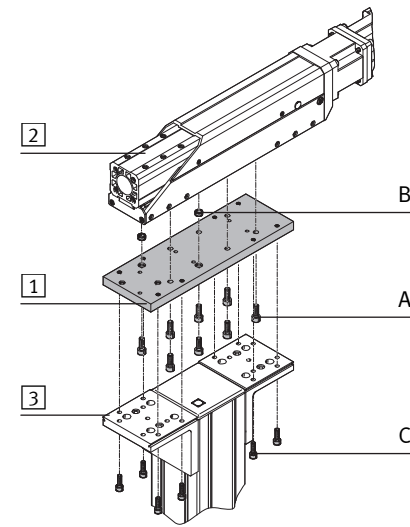

- 1 Connecting kit
HMYV-4
- 2 Cantilever axis
EGSA-60
- 3 Connecting kit
HMBV-ND

3. Assembly with HMYV-5

- Select the mounting components (screws etc.) for your combination
(→Table).
- Observe the reference figures/illustrations for your combination (→Table).

Fig. 3

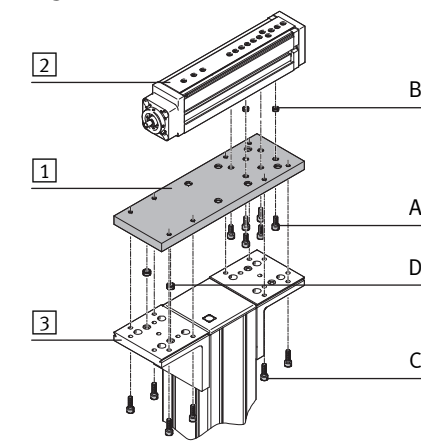

- 1 Connecting kit
HMYV-5
- 2 Mini-slide
EGSL-45/-55
- 3 Connecting kit
HMBV-ND

Fig. 4

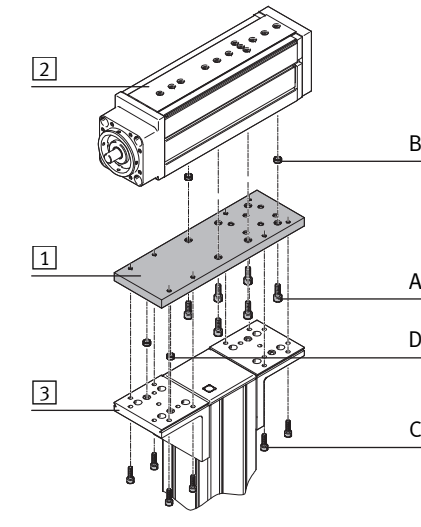

- 1 Connecting kit
HMYV-5
- 2 Mini-slide
EGSL-75
- 3 Connecting kit
HMBV-ND