



Руководство по эксплуатации
Bruksanvisning

Festo AG & Co. KG
Postfach
D-73726 Esslingen
Phone:
+49/711/347-0
www.festo.com

Original: de
1203b 8004207

→ **Примечание, Information**

ru Настоящее руководство прилагается к руководству по эксплуатации MS-LFR, MS12-LFR или MS6-LRP(B). Для бесперебойной эксплуатации оборудования необходимо внимательно прочесть оба руководства по эксплуатации.

sv Den här bruksanvisningen är en komplettering till medföljande bruksanvisning MS-LFR, MS12-LFR eller MS6-LRP(B). Båda bruksanvisningarna behövs för att kunna ta enheten i drift på rätt sätt.

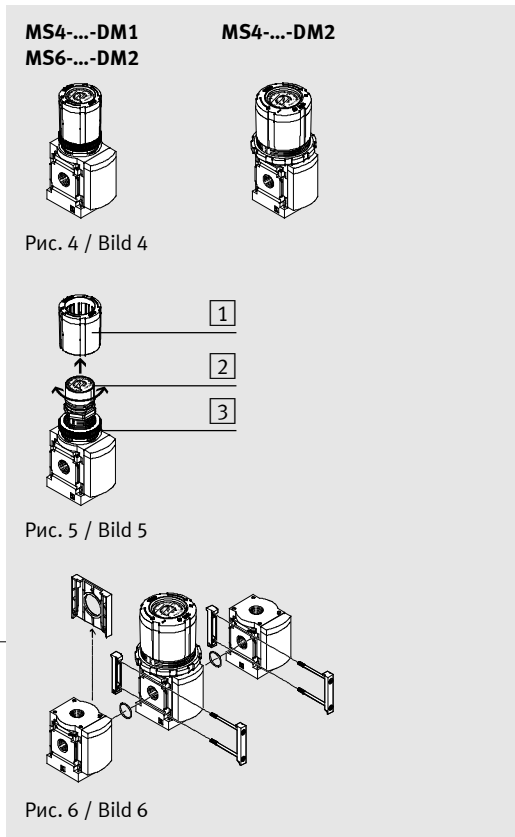
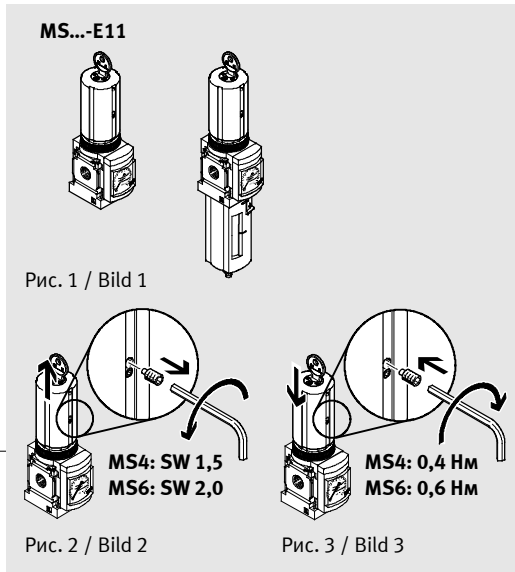

→ **Примечание**

Следующий параграф описывает настройку выходного давления при помощи поворотной рукоятки со встроенным цилиндрическим замком (→ рис. 1). Данный параграф заменяет соответствующий параграф в главе “Ввод в эксплуатацию” руководства по эксплуатации MS-LFR, MS12-LFR или MS6-LRP(B).

Чтобы настроить фильтр-регулятор MS...-LFR, регулятор давления MS...-LR(B) или прецизионный регулятор давления MS...LRP(B), выполните следующие действия:

1. Поверните ключ по часовой стрелке на 90°.
Под действием усилия пружины поворотная рукоятка будет вытолкнута вверх. Поворотная рукоятка находится в положении регулировки.
2. Поверните рукоятку до упора в направлении “-”.
3. Медленно наполните установку сжатым воздухом..
4. Вращайте поворотную рукоятку в направлении “+”, пока на манометре не отобразится требуемое давление. При этом нельзя превышать значение допустимого рабочего давления (см. шильдик). При правильной подаче входное давление p1 превышает выходное давление p2 минимум на 0,5 бар (для MS6-LRP(B) : на 1 бар).
5. Прижмите поворотную рукоятку вниз, преодолевая усилие пружины, до конечной позиции.
6. Поверните ключ против часовой стрелки на 90°. Вертлюжный болт замка выдвигается и фиксирует поворотную рукоятку. Регулятор невозможно настроить.

Примечание:
Если ключ не удается повернуть в конечную позицию, рукоятка остается в промежуточной позиции. В этом случае поворачивайте рукоятку на небольшой угол по или против часовой стрелки до тех пор, пока не почувствуете, что можно прижать ее на несколько миллиметров вниз.

При необходимости:
• извлеките ключ.

Монтаж с крепежным уголком MS...-WR

→ **Примечание**

В данном параграфе описан процесс монтажа и демонтажа поворотной рукоятки. Данный параграф дополняет параграф под названием “Крепежный уголок MS...-WR” в руководстве по эксплуатации крепежных деталей.

1. Поверните ключ по часовой стрелке на 90°.
Под действием усилия пружины поворотная рукоятка будет вытолкнута вверх. Поворотная рукоятка находится в положении регулировки.
2. Выкрутите винт шестигранным ключом (→ рис. 2).
3. Потяните поворотную рукоятку вверх в направлении от корпуса
4. Выверните рифленую гайку.
5. Проденьте регулировочную головку сквозь круглое отверстие в крепежном уголке MS...-WR.
6. Затяните рифленую гайку (момент затяжки: 9 ± 1 Нм).
7. Прижмите незафиксированную поворотную рукоятку в к корпусу.
8. Вкрутите винт в среднее отверстие поворотной рукоятки (→ рис. 3).

→ **Примечание**

В данном параграфе описан процесс установки манометра в поворотной рукоятке в заданную позицию (→ рис. 4). Данный параграф дополняет руководство по эксплуатации MS-LFR.

Чтобы установить манометр в поворотной рукоятке в нужную позицию, выполните следующие действия (→ рис. 5):

1. С усилием потяните поворотную рукоятку [1] вверх в направлении от корпуса
2. Поверните манометр [2] в желаемую позицию.
3. Снова установите поворотную рукоятку на регулятор давления.
4. Прижмите поворотную рукоятку вниз к корпусу.

Примечание по монтажу:
При монтаже на передней панели или монтаже с крепежным уголком MS...-WR момент затяжки рифленой гайки [3] для MS...-DM1/DM2 составляет: 9 ± 1 Нм.
Поскольку поворотная рукоятка выступает из MS4...-DM2, непосредственно рядом с устройством подготовки воздуха можно установить только один блочный разводящий коллектор MS4-FRM-FRZ или один разветвитель MS4-FRM (→ рис. 6).

→ **Information**

I följande avsnitt beskrivs hur utgångstrycket ställs in med hjälp av en regulatorratt med integrerat cylinderlås (→ Bild 1). Det här avsnittet ersätter motsvarande avsnitt i kapitlet “Idrifttagning” i bruksanvisningen MS-LFR, MS12-LFR eller MS6-LRP(B).

Inställning av filterregulatorn MS...-LFR, tryckregulatorn MS...-LR(B) eller precisionsregulatorn MS...LRP(B):

1. Vrid nyckeln medurs 90°.
Regulatorratten trycks uppåt genom fjäderkraft. Ratten är i regleringsläge.
2. Vrid ratten helt till “-”.
3. Pålufta anläggningen långsamt.
4. Vrid ratten mot “+” tills det önskade trycket visas på manometern. Högsta tillåtna arbetstryck (se märkskylten) får inte överstigas. Korrekt anslutet ligger ingångstrycket p1 minst 0,5 bar (vid MS6-LRP(B) : 1 bar) högre än utgångstrycket p2.
5. Tryck ned regulatorratten mot fjäderkraften till ändläget.
6. Vrid sedan nyckeln moturs 90°.
Låsets vridbult körs ut och låser regulatorratten. Regulatorn kan inte justeras.

Information:
Om nyckeln inte kan vridas till ändläget, är regulatorratten i ett mellanläge. Vrid i så fall regulatorratten några grader medurs eller moturs, tills den märkbart kan tryckas ned ett par millimeter.

Vid behov:
• Dra ut nyckeln.

Montering med fästvinkel MS...-WR

→ **Information**

I följande avsnitt beskrivs demontering och montering av regulatorratten. Detta avsnitt kompletterar avsnittet “Fästvinkel MS...-WR” i bruksanvisningen till fästelementen.

1. Vrid nyckeln medurs 90°.
Regulatorratten trycks uppåt genom fjäderkraft. Ratten är i regleringsläge.
2. Skruva ut skruven med insexnyckeln (→ Bild 2).
3. Ta ut vridknappen ur huset genom att dra den uppåt.
4. Ta bort den räfflade muttern.
5. Skjut regleringsratten genom ringhålet på fästvinkeln MS...-WR.
6. Dra åt den räfflade muttern (åtdragningsmoment: 9 ± 1 Nm).
7. Tryck regulatorratten nedåt mot huset i upplåst tillstånd.
8. Skruva in skruven i regulatorrattens mellersta öppning (→ Bild 3).

→ **Information**

I följande avsnitt beskrivs regulatorrattmanometerens positionering (→ Bild 4). Detta avsnitt är en komplettering till bruksanvisningen MS-LFR.

Positionering av rattmanometern (→ Bild 5):

1. Dra ut ratten [1] ur huset genom att dra den kraftigt uppåt.
2. Vrid manometern [2] till önskad position.
3. Sätt tillbaka ratten på tryckregulatorn.
4. Tryck ratten nedåt mot huset.

Monteringsanvisning:
Vid flänsmontering eller montering med fästvinkel MS...-WR, åtdragningsmoment för räfflad mutter [3] vid MS...-DM1/DM2: 9 ± 1 Nm.
På grund av den utstickande regulatorratten på MS4...-DM2 kan endast ett fördelarblock MS4-FRM-FRZ eller MS4-FRM monteras direkt som angränsande serviceenhet (→ Bild 6).