

Abdeckplatte VABB-P3-1

FESTO

Festo AG & Co. KG

Postfach
D-73726 Esslingen
++49/(0)711/347-0
www.festo.com

1. Teileliste

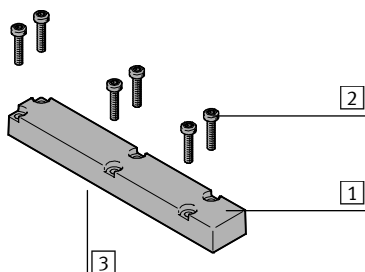

- 1 Abdeckplatte (1x)
VABB-P3-1
- 2 Schraube (6x)
M3x14 (Torx T10)
- 3 Dichtung
(aufgeklebt)

Bestimmungsgemäß dient die Abdeckplatte 1 zur Abdeckung der Abluftkanäle am Proportional-Wegeventil VPWP-... (B).



Vorsicht

Verletzungsgefahr durch unkontrollierte Bewegungen von Bauteilen!
Vor der Montage bzw. Demontage:

- Stellen Sie sicher, dass im strom- und drucklosen Zustand montiert wird.

2. Demontage

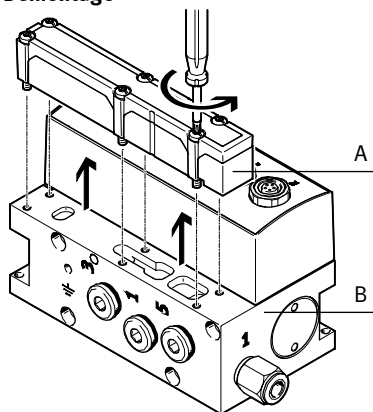

- Entfernen Sie die montierte Komponente (A) vom Proportional-Wegeventil (B).

3. Montage

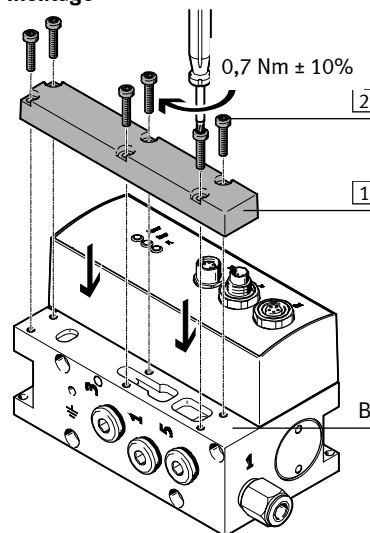

- Platzieren Sie die Abdeckplatte 1 auf den offenen Abluftkanälen des Proportional-Wegeventils (B).
- Drehen Sie die Schrauben 2 fest, mit einem TORX-Schraubendreher T10. Halten Sie das zulässige Anziehdrehmoment ein.

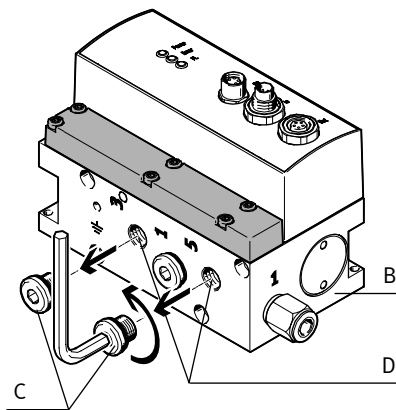

- Drehen Sie die Blindstopfen (C) aus den Abluftanschlüssen 3 und 5 (D) heraus.
- Drehen Sie in die Abluftanschlüsse 3 und 5 (D) des Ventils (B) wahlweise folgendes:
 - Schalldämpfer, z.B. U-1/8-B
 - Verschraubungen für Schläuche mit ausreichenden Querschnitten (z. B. für gefasste Abluft)

Proportional-Wegeventil	Gewinde (D)
VPWP-4/6	G1/8
VPWP-8	G1/4

- Wählen Sie bitte das entsprechende Zubehör aus unserem Katalog www.festo.com/catalogue.

Cover plate VABB-P3-1

FESTO

Festo AG & Co. KG

Postfach
D-73726 Esslingen
++49/(0)711/347-0
www.festo.com

1. Parts list

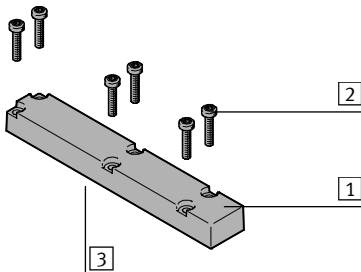

- 1 Cover plate (1x)
VABB-P3-1
- 2 Screw (6x)
M3x14 (Torx T10)
- 3 Seal
(glued)

The cover plate 1 has been designed for covering the exhaust channels on the proportional directional control valve VPWP-...(B).



Caution

There is a danger of injury due to uncontrolled movements of components! Before assembly or disassembly:

- Make sure that assembly is carried out when the device is disconnected from the power and compressed air supplies.

2. Disassembly

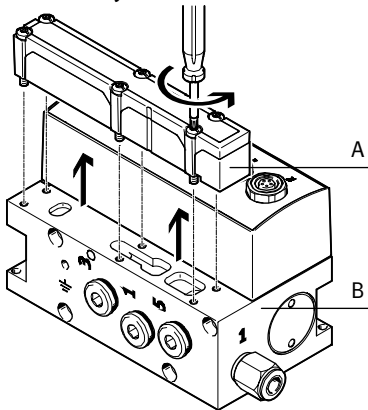

- Remove the assembled component (A) from the proportional directional control valve (B).

3. Assembly

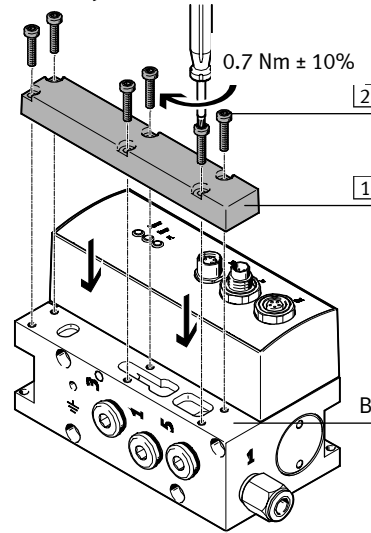

- Place the cover plate 1 on the open exhaust channels of the proportional directional control valve (B).
- Tighten the screws 2 with a TORX screwdriver size T10. Maintain the permitted tightening torque.

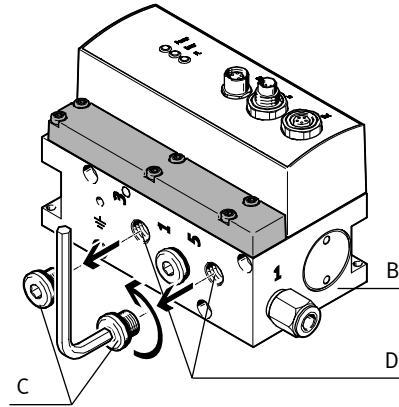

- Unscrew the blanking plug (C) from the exhaust connections 3 and 5 (D).
- Screw into the exhaust connections 3 and 5 (D) of valve (B) the following:
 - silencer, e.g. U-1/8-B
 - screw connectors for tubing with sufficient cross section (e.g. for ducted exhaust)

Proportional directional control valve	Threads (D)
VPWP-4/6	G1/8
VPWP-8	G1/4

- Please select the appropriate accessories from our catalogue www.festo.com/catalogue.