

P-коллектор VABM-B10-20-...-P53

FESTO

Festo AG & Co. KG

Rüter Straße 82
73734 Esslingen
Германия
+49 711 347-0
www.festo.com

1. Параллельно действующая документация

Вся доступная документация на изделие → www.festo.com/pk

2. Безопасность

- Отключите подачу сжатого воздуха перед монтажными работами.
- Соблюдайте моменты затяжки.

3. Использование по назначению

Пневматическое соединение распределителей.

4. Дополнительная информация

Принадлежности для VABM → www.festo.com/catalogue

5. Комплект поставки

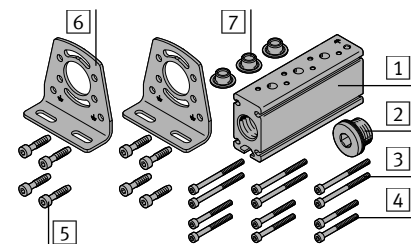

VABM-B10-20-...-P53

1	P-коллектор	(1x)
2	Заглушка В-3/8	(1x)
3	Винт М3х40 ¹⁾²⁾	(nx)
4	Винт М3х30 ¹⁾²⁾	(nx)
5	Винт М4	(8x)
	(резьбо-нарезающий)	
6	Крепежный уголок	(2x)
7	Уплотнение ¹⁾	(nx)

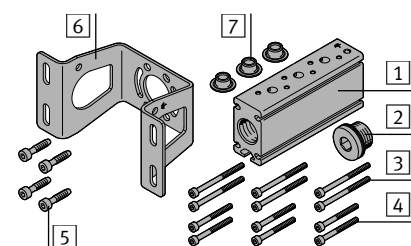

VABM-B10-20-...-P53-E

1	P-коллектор	(1x)
2	Заглушка В-3/8	(1x)
3	Винт М3х40 ¹⁾²⁾	(nx)
4	Винт М3х30 ¹⁾²⁾	(nx)
5	Винт М4	(4x)
	(резьбо-нарезающий)	
6	Крепежный уголок	(1x)
7	Уплотнение ¹⁾	(nx)

6. Не входит в комплект поставки

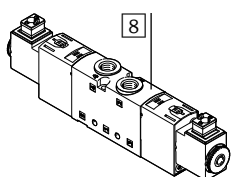

8	Распределитель с электромагнитным VUVS-... или пневматическим управлением VUWS-... ¹⁾	(nx)
---	--	------

7. Монтаж крепежного уголка 6

7а. VABM-B10-20-...-P53

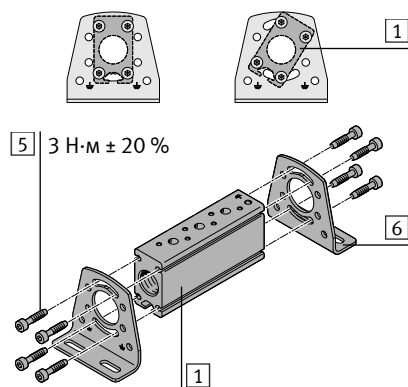

- Произведите выравнивание Р-коллектора 1.
- Установите оба крепежных уголка 6 на Р-коллектор 1.
- Закрутите все винты 5. При повторном вкручивании использовать уже имеющиеся канавки ниток резьбы.

7б. VABM-B10-20-...-P53-E

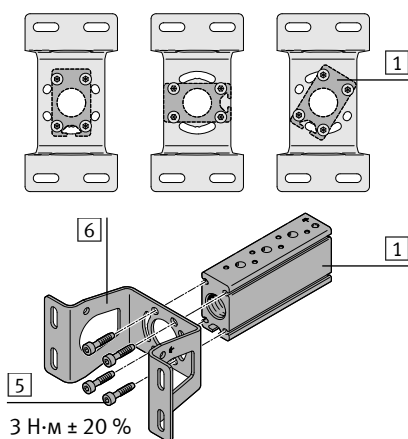

- Произведите выравнивание Р-коллектора 1.
- Установите крепежный уголок 6 на Р-коллектор 1.
- Закрутите все винты 5. При повторном вкручивании использовать уже имеющиеся канавки ниток резьбы.

8. Монтаж заглушки 2

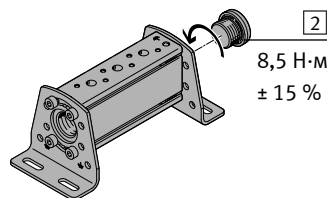

- При необходимости установите заглушку 2 в нужное место.

9. Монтаж распределителя 8

Информация

Винты 4 предназначены только для установки на распределители 8 VUVS-LK...-S.

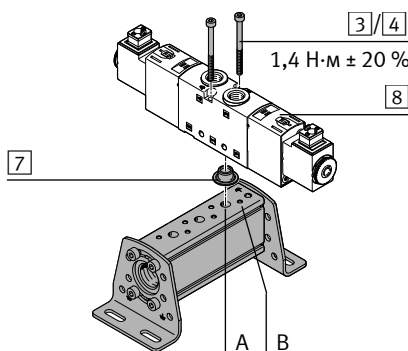

- Вставьте винты 3/4 в отверстия на распределителе 8.
- Только винты 3 снабжены защитой от выпадения.
- Вставьте уплотнение 7 в канал 1 на распределителе 8. В процессе монтажа необходимо повернуть.
- Совместите канал 1 на распределителе 8 с отверстием (А).
- Установите распределитель 8 на резьбовые элементы (В).
- Закрутите винты 3/4.

¹⁾ Количество винтов 3/4, уплотнений 7 и распределителей 8 зависит от количества доступных мест под распределители.

²⁾ Количество = 2 x доступные места