

FESTO

Festo AG & Co. KG

Rüter Straße 82
73734 Esslingen
Германия
+49 711 347-0
www.festo.com

Монтажная плита VABM-B10-25S

1. Параллельно действующая документация

Вся доступная документация на изделие → www.festo.com/pk

2. Безопасность

- Отключите подачу сжатого воздуха перед монтажными работами.
- Соблюдайте моменты затяжки.

3. Использование по назначению

Пневматическое соединение распределителей.

4. Дополнительная информация

Принадлежности для VABM → www.festo.com/catalogue

5. Комплект поставки

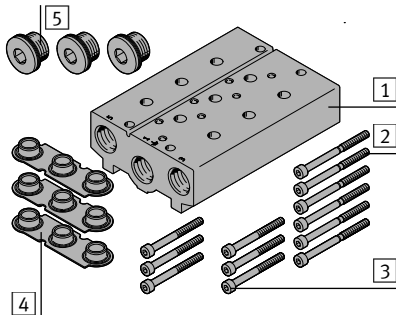

VABM-B10-25S...

- | | | |
|---|----------------------------|------|
| 1 | Монтажная плита | (1x) |
| 2 | Винт M4x50 ¹⁾²⁾ | (nx) |
| 3 | Винт M4x40 ¹⁾²⁾ | (nx) |
| 4 | Уплотнение ¹⁾ | (nx) |
| 5 | Заглушка B-3/8 | (3x) |

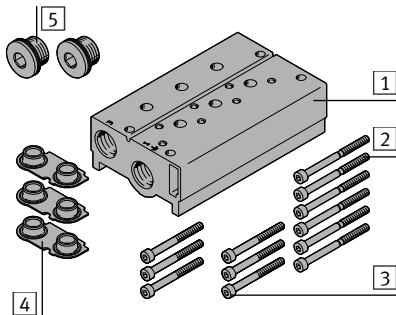

VABM-B10-25S...-P3

- | | | |
|---|----------------------------|------|
| 1 | Монтажная плита | (1x) |
| 2 | Винт M4x50 ¹⁾²⁾ | (nx) |
| 3 | Винт M4x40 ¹⁾²⁾ | (nx) |
| 4 | Уплотнение ¹⁾ | (nx) |
| 5 | Заглушка B-3/8 | (2x) |

6. Не входит в комплект поставки

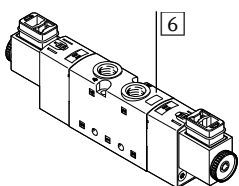

- | | | |
|---|--|------|
| 6 | Распределитель с электромагнитным VUVS... или пневматическим управлением VUWS... ¹⁾ | (nx) |
|---|--|------|

7. Монтаж заглушки 5

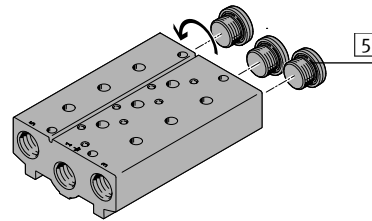

- При необходимости установите заглушки 5 в нужное место.

Заглушка	[Н·м]
5	8,5 ± 15 %

8. Монтаж плиты 1

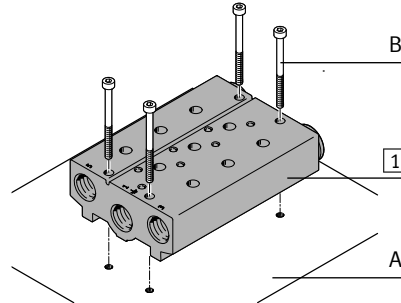

- Установите плиту 1 на монтажную поверхность (A).
- Закрутите винты (B).

9. Выравнивание уплотнения 4

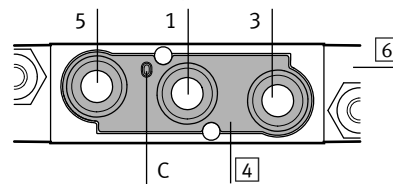

- На распределителях VUVS-L/LT...:
- Установите уплотнение 4 с геометрической кодировкой в паз на распределителе 6. Учитывайте обозначение каналов 1/3/5 или 1/3.

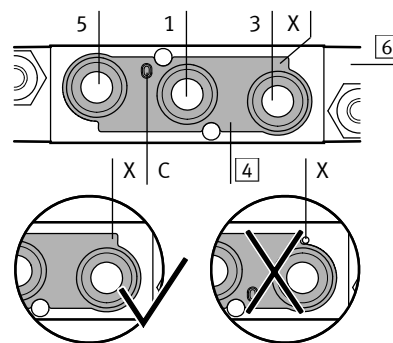

- На распределителях VUWS-LK...-S:
- Установите уплотнение 4 на распределитель 6. Учитывайте обозначение каналов 1/3/5 или 1/3.
 - Маркировочное отверстие (X) на распределителе 6: предназначено только для монтажной плиты VABM-B10-25S... – закрывается после выравнивания уплотнения 4.

10. Монтаж распределителя 6

Информация

Винты 3 предназначены только для установки на распределители 6 VUWS-LK...-S.

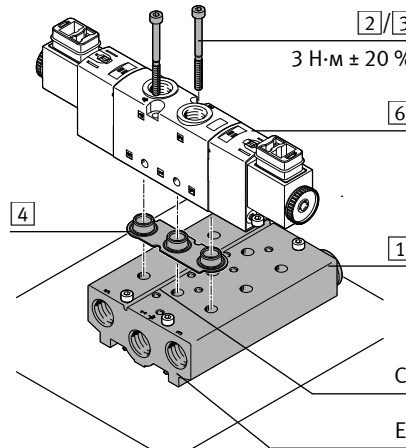

- Вставьте винты 2/3 в отверстия на распределителе 6.
 - Только винты 2 снабжены защитой от выпадения.
 - Установите распределитель 6 на монтажную плиту 1.
- Проверка:
- Выступ (C) находится в пазу (D)
 - Распределитель 6 выровнен параллельно поверхности (E)
 - Обозначения каналов 1/3/5 или 1/3 совпадают.
 - Закрутите винты 2/3.

¹⁾ Количество винтов 2/3, уплотнений 4 и распределителей 6 зависит от количества доступных мест под распределители.

²⁾ Количество = 2 x доступные места