

FESTO

Festo AG & Co. KG

Ruiter Straße 82
73734 Esslingen
Германия
+49 711 347-0
www.festo.com

Монтажная плата VABM-B10-30EEE

1. Параллельно действующая документация

Вся доступная документация на изделие → www.festo.com/pk

2. Безопасность

- Отключите подачу сжатого воздуха перед монтажными работами.
- Соблюдайте моменты затяжки.

3. Использование по назначению

Пневматическое соединение распределителей.

4. Дополнительная информация

Принадлежности для VABM → www.festo.com/catalogue

5. Комплект поставки

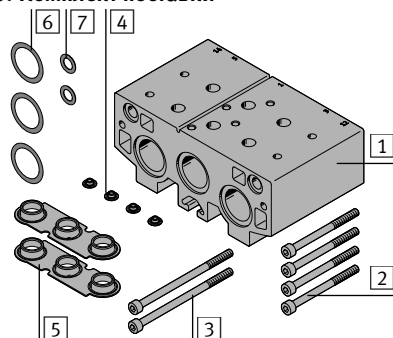

VABM-B10-30EEE-...

- 1 Плита для блочного монтажа (1x)
- 2 Винт M5¹⁾²⁾ (nx)
- 3 Винт M5 (2x)
- 4 Уплотнение¹⁾²⁾ (nx)
- 5 Уплотнение¹⁾ (nx)
- 6 Уплотнительное кольцо круглого сечения 26x2 (3x)
- 7 Уплотнительное кольцо круглого сечения 10x2 (2x)

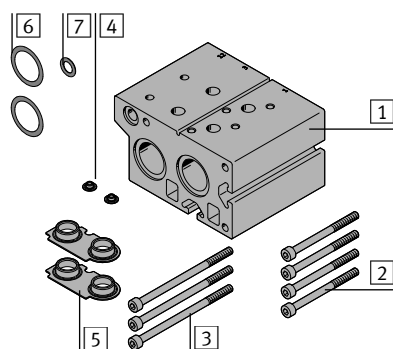

VABM-B10-30EEE-...-P3

- 1 Плита для блочного монтажа (1x)
- 2 Винт M5¹⁾²⁾ (nx)
- 3 Винт M5 (3x)
- 4 Уплотнение¹⁾ (nx)
- 5 Уплотнение¹⁾ (nx)
- 6 Уплотнительное кольцо круглого сечения 26x2 (2x)
- 7 Уплотнительное кольцо круглого сечения 10x2 (1x)

6. Не входит в комплект поставки:

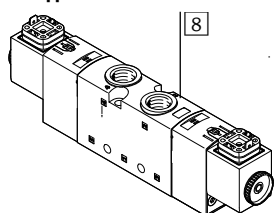

- 8 Распределитель с электроуправлением VUVS-... или распределитель с пневмоуправлением VUWS-...¹⁾ (nx)
- 9 Комплект винтов¹⁾ VABM-B10-30-S только для VUVS-LK...-S, с винтами ISO 4762-M5x40-10.9 (nx)

7. Монтаж уплотнительных колец круглого сечения [6]/[7]

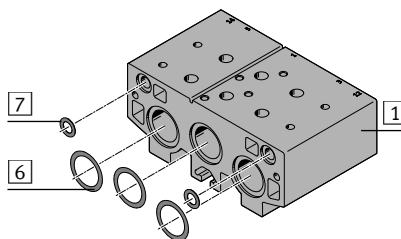

- Поместите смазанные уплотнительные кольца круглого сечения [6]/[7] в углубления.

8. Монтаж коллекторной плиты [1]

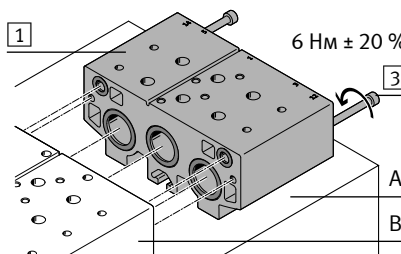

- Установите коллекторную плиту [1] на монтажную плоскость (A).
- Сдвиньте коллекторную плиту [1] к монтажному коллектору (B).

Проверка: уплотнительные кольца круглого сечения [6]/[7] находятся в углублениях.

- Закрутите винты [3].

9. Монтаж распределителя [8]

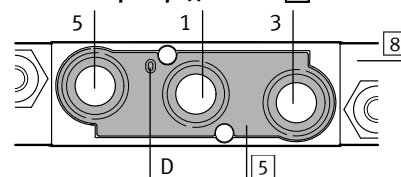

На распределителях VUVS-L/LT...:

- Установите уплотнение [5] с геометрическим замыканием в паз на распределителе [8]. Учитывайте обозначения каналов 1/3/5.

На распределителях VUVS-LK...-S:

- Установите уплотнение [5] на распределитель [8]. Учитывайте обозначения каналов 1/3/5 или 1/3.

→ Маркировочное отверстие (X) на распределителе [8]:

- Предназначено только для коллекторной плиты VABM-B10-30EEE-...
- Закрывается после выравнивания уплотнения [4].

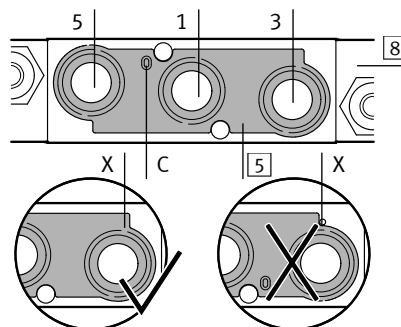

10. Монтаж распределителя [8]

Информация

Винты [9] устанавливаются только на распределителях с электроуправлением [8] VUVS-LK...-S. Уплотнения [4] устанавливаются только на распределителях с электроуправлением [8] и внешним питанием пилотов.

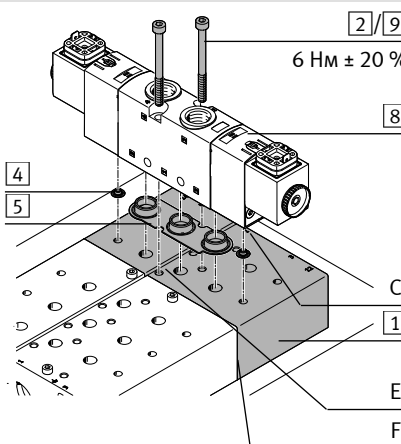

- Вставьте винты [2]/[9] в отверстия распределителя [8].
- Защитой от выпадения снабжены только винты [2].
- Вставьте уплотнения [4] в отверстия (C) распределителя [8]. В процессе монтажа необходимо повернуть.
- Установите распределитель [8] на коллекторную плиту [1].

Проверка:

- Выступ (D) находится в пазу (E)
- Распределитель [8] установлен параллельно плоскости (F)
- Обозначения каналов 1/3/5 или 1/3 совпадают.
- Закрутите винты [2]/[9].

¹⁾ Количество винтов [2]/[9], уплотнений [4]/[5] и распределителей [8] зависит от наличия доступных позиций распределителя.

²⁾ Количество = 2 x доступных позиции распределителя