

## Монтажная плата VABS-S7-S-G14

# FESTO

Festo AG & Co. KG

Rüter Straße 82  
73734 Esslingen  
Германия  
+49 711 347-0  
www.festo.com

### 1. Параллельно действующая документация

Вся доступная документация на изделие → [www.festo.com/pk](http://www.festo.com/pk)

### 2. Безопасность

- Перед выполнением монтажных работ отключите подачу сжатого воздуха.

### 3. Использование по назначению

Связующий элемент между распределителем с электромагнитным управлением VOFC/VOFD со стандартом подключения NAMUR согласно VDI/VDE 3845, лист 1:2010-09, и ребром NAMUR или монтажной скобой NAMUR.

### 4. Комплект поставки

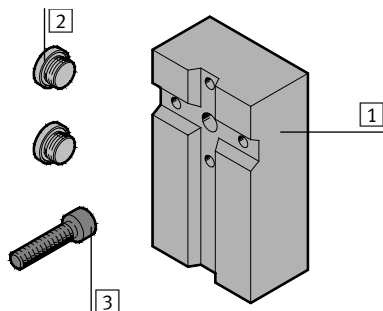

- |   |                                  |      |
|---|----------------------------------|------|
| 1 | Монтажная плата VABS-S7-S-G14    | (1x) |
| 2 | Заглушка                         | (2x) |
| 3 | Винт для монтажа на секции NAMUR | (1x) |

### 5. Не входят в комплект поставки

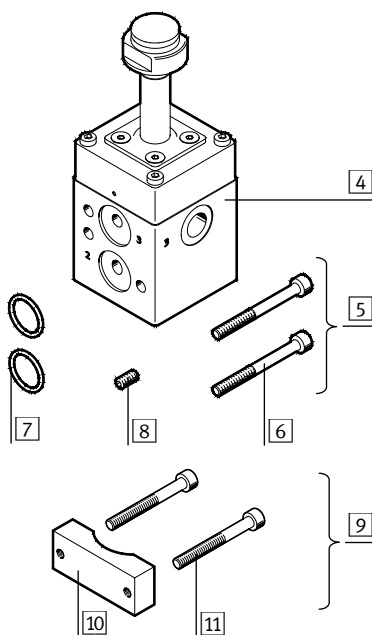

- |           |   |      |
|-----------|---|------|
| 4         | Распределитель с электромагнитным управлением VOFC/VOFD | (1x) |
| 5         | Крепежный набор   | (1x) |
| Включает: |   |      |
| 6         | Винт  | (2x) |
| 7         | Уплотнительные кольца круглого сечения                  | (2x) |
| 8         | Резьбовой штифт   | (1x) |
| 9         | Крепежный уголок для монтажа на колонке NAMUR           | (1x) |
| Включает: |   |      |
| 10        | Монтажная скоба   | (1x) |
| 11        | Винт  | (2x) |

### 6. Монтаж

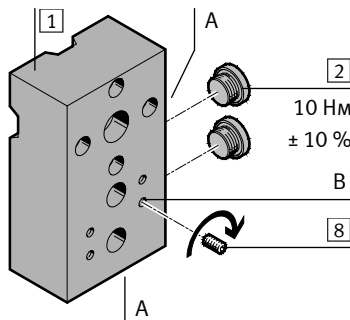

- Вверните обе заглушки [2] в резьбу (A). Соблюдайте момент затяжки.
- Вверните резьбовой штифт [8] в резьбу (B).

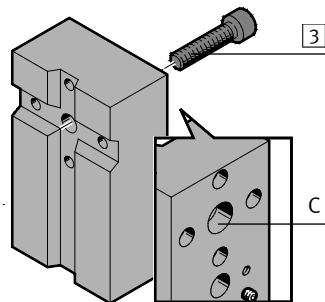

- Монтаж на **ребре** NAMUR
- Проденьте винт [3] сквозь отверстие (C).

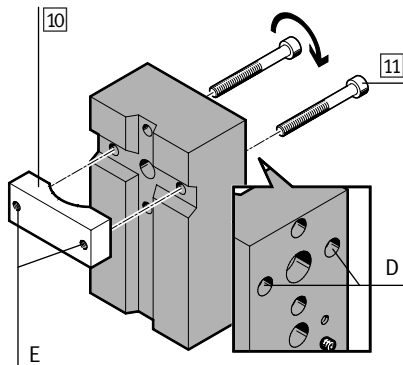

- Монтаж на **скобе** NAMUR (альтернатива)
- Проденьте винты [11] сквозь отверстия (D).
  - Закрутите винты в резьбе (E) монтажной скобы [10].

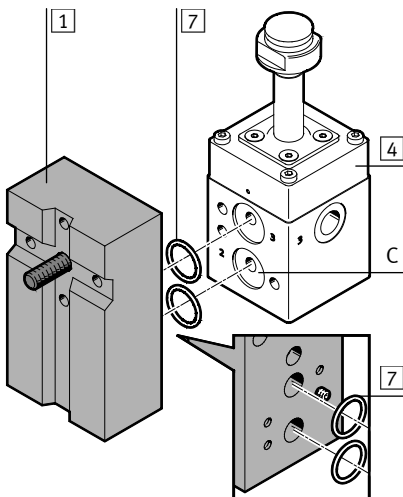

**И** **н** **ф** **о** **р** **м** **а** **ц** **и** **я**  
Распределитель с электромагнитным управлением [4] может быть также установлен с поворотом на 180° вниз.

- Поместите уплотнительные кольца круглого сечения [7] в углубления (C) распределителя с электромагнитным управлением [4].
- Установите распределитель с электромагнитным управлением [4] на монтажную плату [1].
- Закрутите винты [6] до упора. Соблюдайте момент затяжки.

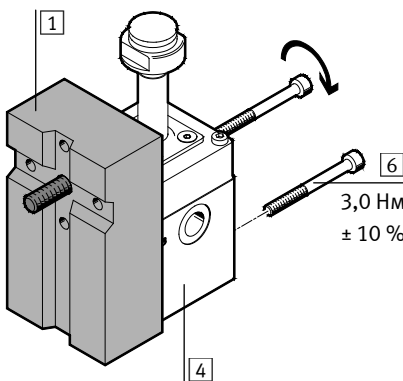

- Закрутите винты [6] до упора. Соблюдайте момент затяжки.